



CCT501901

Wiser

Schneider Electric



Mer information finns i **systemhandboken**:
https://www.productinfo.schneider-electric.com/wiser_eu/

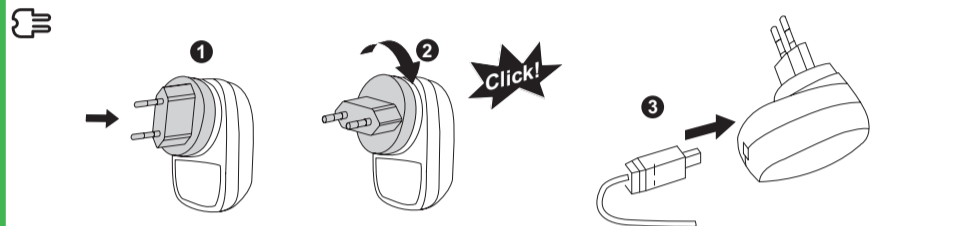
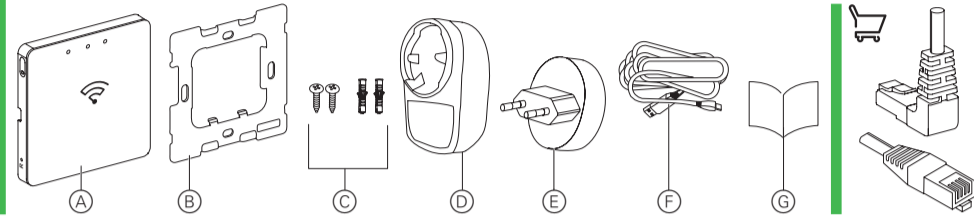

WB↑

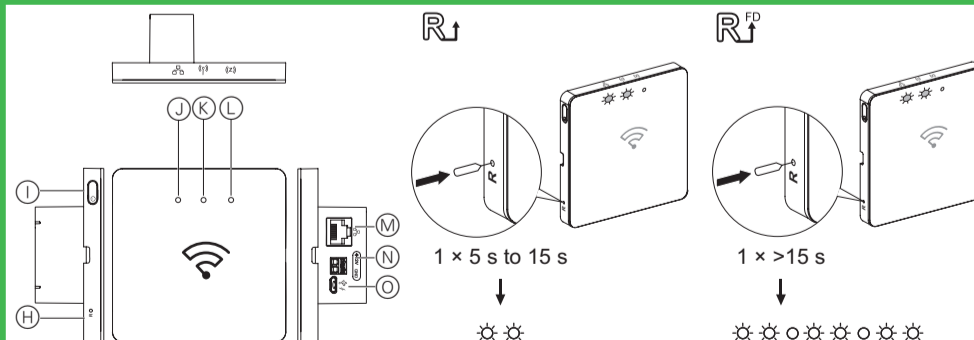
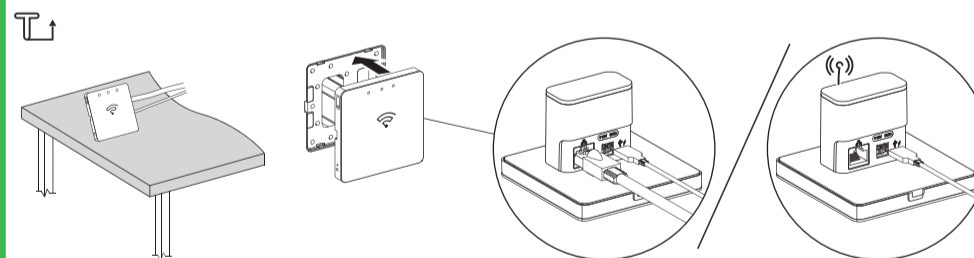
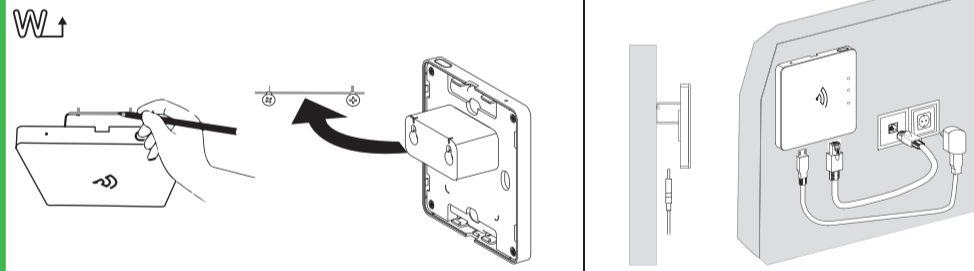
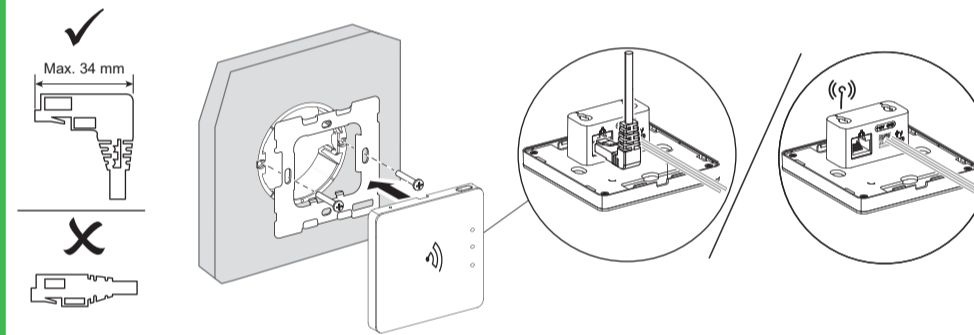
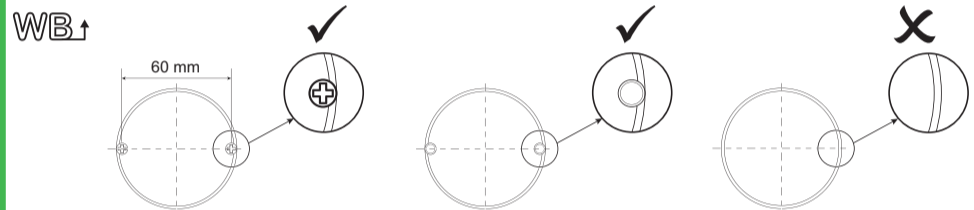

Förutsättningar

Skanna QR-koden och ladda ner **Wiser-appen** till din smartphone, för att konfigurera och styra Wiser-enheter.



App Store URL:
<https://itunes.apple.com/us/app/wiser-by-se/id1026806919?ls=1&mt=8>



Google Play Store URL:
<https://play.google.com/store/apps/details?id=com.schneiderelectric.WiserBySE>

För din säkerhet

▲ ▲ FARA

RISK FÖR ELSTÖTAR, EXPLOSION ELLER LJUSBÄGE

En elinstallation får endast utföras av behörig installatör. Yrkesverksamma måste ha nödvändiga kunskaper inom följande områden:

- Anslutning till installationsnätverk
- Anslutning av flera elektriska apparater
- Dragning av elkablar
- Säkerhetsstandarder, lokala installationsföreskrifter och bestämmelser

Underlåtenhet att följa dessa anvisningar kan leda till dödsfall eller allvarlig personskada.

Beskrivning av produkten

Wiser Gateway (**gateway**) är ett kommunikationsgränssnitt som kan anslutas till alla dina Wiser Zigbee-enheter, vilket gör att du enkelt kan hantera din hemmiljö.

Funktioner

- Övervakar och styr Wiser Zigbee-enheter via mobilappen, Ethernet eller Wi-Fi®.
- Skapa *scenarier* eller *automatiseringar* för dina Wiser Zigbee-enheter med hjälp av mobilappen.

Paketinnehåll

- Ⓐ Wiser Gateway
- Ⓑ Metallfäste
- Ⓒ Skruvar: 2 × ST4.2 × 25 mm med fästplugg
- Ⓓ Nätadapter
- Ⓔ Klass II stickpropp
- Ⓕ USB-kabel för nätadapter
- Ⓖ Installationsanvisningar

Ⓖ Ethernet-kabel ingår inte i paketet. Det måste införskaffas separat.

Montering av gatewayen

Installera nätadaptern

▲ ▲ FARA

RISK FÖR ELSTÖTAR EXPLOSION ELLER LJUSBÄGE

Se till att Klass II stickproppen är isatt i rättläge och roteras medurs 90° tills kontakten låses fast ordentligt på nätadaptern med ett klick-ljud.

Underlåtenhet att följa dessa anvisningar kan leda till dödsfall eller allvarlig personskada.

Val av installationsplats

Gatewayen kan installeras på:

- Appartdosa ⇒ WB↑

- Använd en standard appartdosa för installationen.
- Använd en vinklad Ethernet-kabel när du installerar gatewayen i appartdosan.
- Ethernet-kablarna och strömkablarna måste vara förkopplade i appartdosan.
- Metallfästet får inte fästas med klor eller spikar. Den ska skruvas fast på appartdosan, så att gatewayen inte kan lossna.

- Vägg ⇒ W↑
- Bord ⇒ T↑

Använd bordsstället för Wiser Gateway CCT501400_0001 när du placerar gatewayen på ett bord.

Ansluta gatewayen

- Använd antingen den medföljande nätadaptern eller en extern 12 V DC-strömförsörjning för att spänningssätta gatewayen.

▲ ▲ FARA

RISK FÖR ELSTÖTAR EXPLOSION ELLER LJUSBÄGE

Kontrollera att 12 VDC-strömförsörjningen är avstängd innan du gör anslutningar till gatewayen.

Underlåtenhet att följa dessa anvisningar kan leda till dödsfall eller allvarlig personskada.

Rekommenderad strömförsörjning för olika monteringsalternativ:

Gateway monterad på appartdosa: Använd extern 12 V DC-strömförsörjning.

Gateway monterad direkt på väggen: Använd den medföljande nätadaptern.

Gateway monterad på ett bord med ett bordsställe: Använd den medföljande nätadaptern.

OBSERVERA

UTRUSTNINGSSKADA

- Om gatewayen strömförsörjs via mikro-USB-porten ska endast den medföljande nätadaptern användas.
- Om gatewayen spänningssätts via anslutningarna ska endast lämplig 12 V DC-strömförsörjning användas.

Om instruktionerna inte följs kan utrustningen skadas.

Manöverelement

- Ⓐ Återställningsknapp
- Ⓘ Strömbrytare
- Ⓝ Ethernet-LED
- Ⓚ Wi-Fi® LED
- Ⓛ Zigbee-LED
- Ⓜ Ethernet-port
- Ⓝ Anslutningar för strömförsörjning (12 V DC)
- Ⓞ Mikro-USB-port för nätadaptern

Återställa gatewayen

- Gatewayen stöder Ethernet- och Wi-Fi®-anslutningar.

Återställa inställningarna för Ethernet och Wi-Fi®



Återställa gatewayen



Vid återställning raderas all konfigurationsdata, användardata och nätverksdata.

Manövrering av gatewayen

Förutsättningar

Gatewayen ska vara korrekt installerad och påslagen.

Konfigurera gatewayen

Gatewayen kan konfigureras via mobilappen.

Detaljerade konfigurationsprocedurer finns i systemets användarhandbok.

Lysdiodernas funktioner

Se systemets användarhandbok.

Felsökning

Se systemets användarhandbok.

Tekniska data

Nätadapter	Modellnummer: CPS008050100*
	Ingång: 100-240 VAC, 50/60 Hz
	Utgång: 5,0 VDC, 1,0 A, 5,0 W
	Genomsnittlig verkningsgrad: 73,7 % vid 115 VAC, 230 VAC
	Effektförbrukning utan belastning: 0,08 W vid 115 VAC, 230 VAC
Strömförsörjning	5 VDC/1,0 A nätadapter via mikro-USB-port
	12 V DC/0,5 A-strömförsörjning genom 2-stifts anslutningsblock (ingår inte i förpackningen)
Anslutningstyp	Mikro-USB-port för nätadaptern
	2-stifts anslutningsblock Kabeltyp: 0,25 mm ² till 1,5 mm ²
Kommunikationsgränssnitt	Ethernet: IEEE802.3, 10/100 base-T (LAN)
	Wi-Fi®: 2,4 GHz, IEEE802.11 b/g/n
	Zigbee: 2,4 GHz, IEEE802.15.4-kompatibel
Driftfrekvens	2405 - 2480 MHz (Zigbee) 2412 - 2472 MHz (Wi-Fi®)
Max. överförd radiofrekvenseffekt	<10 mW (Zigbee) <67 mW (Wi-Fi®)
Systemklocka	Realtids-klocka med knappbatteri (CR1220)
IP-klass	IP20
Drifttemperatur	0 °C till 40 °C, endast för inomhusbruk
Relativ luftfuktighet	10% till 90%, icke-kondenserande
Produktdimensioner (H × B × D)	86 × 86 × 34 mm
Certifiering	Zigbee 3.0

Destruera utrustningen separerat från hushållsavfallet och vid ett officiellt uppsamlingsställe. Professionell återvinning skyddar människor och miljö mot de negativa effekter som annars kan uppstå.

Varumärken

- Wiser™ är ett varumärke som tillhör Schneider Electric SE, dess dotterbolag och närstående företag.
- Zigbee® är ett registrerat varumärke som tillhör Zigbee Alliance.
- Apple® and App Store® är registrerade varumärken som tillhör Apple Inc.
- Google Play™ Store och Android™ är märkesnamn eller registrerade varumärken som tillhör Google Inc.
- Wi-Fi® är ett registrerat varumärke som tillhör Wi-Fi Alliance®.

Andra märken och registrerade varumärken tillhör respektive ägare.

EU-försäkran om överensstämmelse

Härmed försäkras Schneider Electric Industries att denna produkt överensstämmer med de väsentliga kraven och andra relevanta bestämmelser i RADIOUTRUSTNINGSDIREKTIVET 2014/53/EU. Försäkran om överensstämmelse kan laddas ner på se.com/docs.

Schneider Electric Industries SAS

Kontakta kundservicecentret i ditt land om du har några tekniska frågor.
se.com/contact

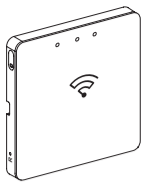

CCT501901

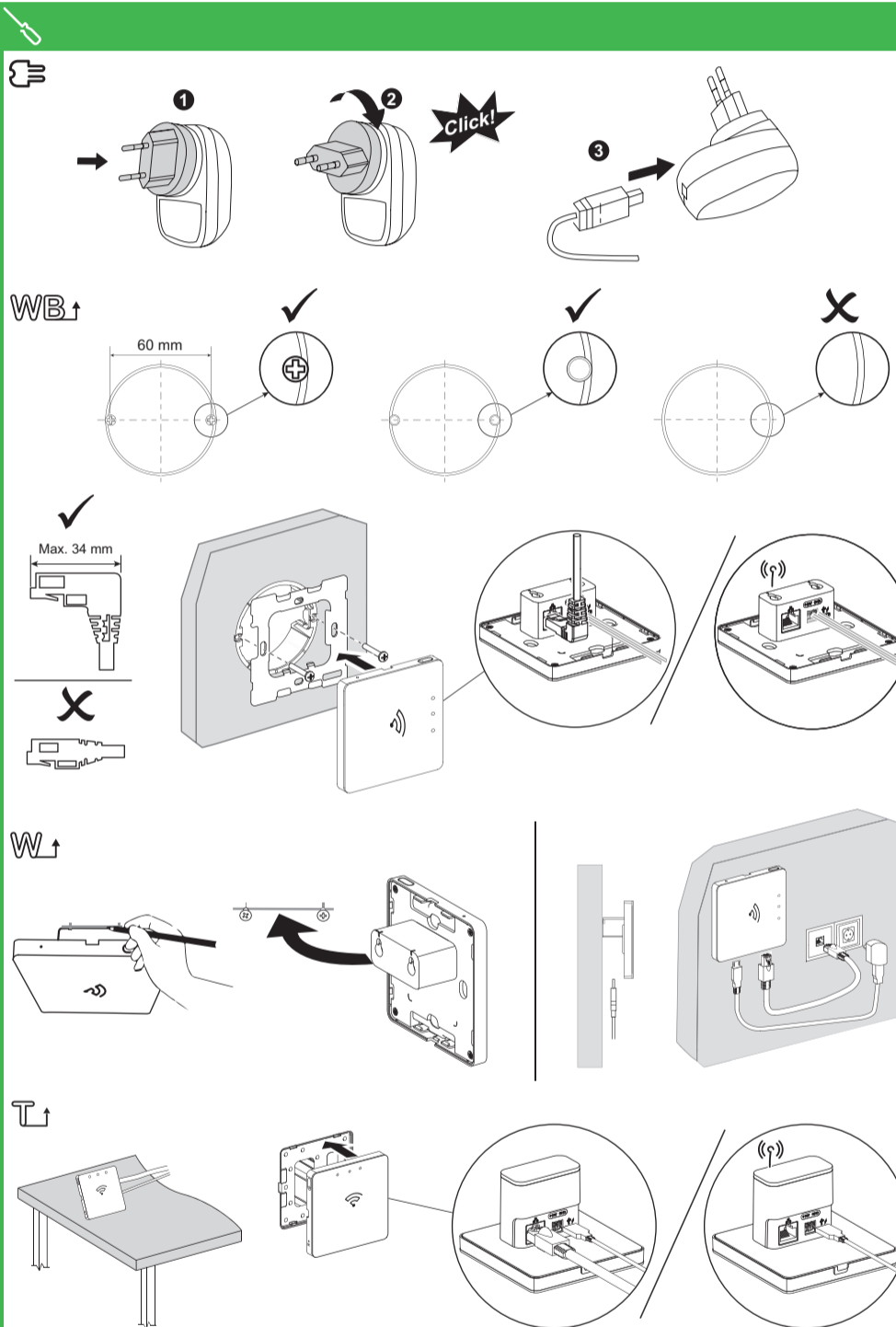
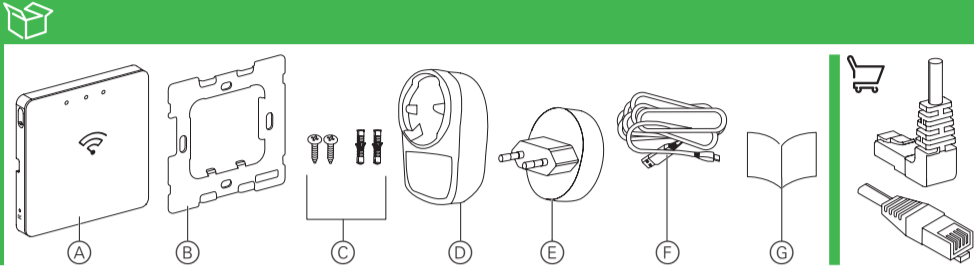

Wi-Fi

Schneider
ElectricLisätietoja on järjestelmän käyttöohjeissa:
https://www.productinfo.schneider-electric.com/wiser_eu/

Edellytykset

Skannaa QR-koodi, jotta voit ladata Wiser-sovelluksen älypuhelimellesi Wiser-laitteiden määrittämistä ja hallintaa varten.



App Storen URL-osoite:

<https://itunes.apple.com/us/app/wiser-by-se/id1026806919?ls=1&mt=8>

Google Play -kaupan URL-osoite:

<https://play.google.com/store/apps/details?id=com.schneiderelectric.WiserBySE>

Käyttäjän turvallisuus

VAARA

SÄHKÖISKUN, RÄJÄHDYKSEN TAI VALOKAARIPURKAUKSEN VAARA

Sähköasennustöitä saa tehdä vain ammattilainen, jolla on sähkötoihin vaadittava lupa ja pätevyys. Asentajalla tulee olla pätevyys:

- kiinteään sähköverkkoon kytkemiseen
- sähkölaiteasennuksiin
- sähkökaapeleiden asentamiseen
- asentajan tulee tuntea turvallisuusstandardit ja paikalliset sähköasennus säännöt ja -määräykset

Näiden ohjeiden noudattamatta jättäminen aiheuttaa kuoleman tai vakavan vamman.

Laitteeseen tutustuminen

Wiser keskusyksikkö (jäljempänä **keskusyksikkö**) on tiedonsiirtoliitäntä, joka voidaan yhdistää kaikkiin Wiser Zigbee -laitteisiin ja jonka avulla voit helposti hallita kotiympäristöäsi.

Toiminnot

- Valvoo ja ohjaa Wiser Zigbee -laitteita mobiilisovelluksen, Ethernetin tai Wi-Fi®-yhteyden kautta.
- Luo *Tilanteita* tai *toimintoja* Wiser Zigbee -laitteiden käyttämiseksi mobiilisovelluksen kautta.

Paketin sisältö

- A) Wiser keskusyksikkö
- B) Metallikannake
- C) Ruuvit: 2 x ST4.2 x 25 mm seinätulpalla
- D) AC-adapteri
- E) 2-napainen pistoke
- F) AC-adapterin USB-kaapeli
- G) Asennusohjeet

Ethernet-kaapeli ei sisälly pakkaukseen. Käyttäjän on hankittava se.

Keskusyksikön asentaminen

AC-adapterin asentaminen

VAARA

SÄHKÖISKUN, RÄJÄHDYKSEN TAI VALOKAARIPURKAUKSEN RISKI

Varmista, että kytket 2-napaisen pistokkeen oikeaan asentoon ja kierrät sitä myötäpäivään 90°, kunnes kuulet pistokkeen lukittuvan AC-adapteriin.

Näiden ohjeiden noudattamatta jättäminen aiheuttaa kuoleman tai vakavan vamman.

Asennuspaikan valitseminen

Keskusyksikkö voidaan asentaa:

- Seinärasiaan

- Asennukseen käytetään vakio mallista seinärasiaa.
- Asenna keskusyksikkö seinärasiaan käyttämällä suorakulmaista ethernet-kaapelia.
- Ethernet-kaapeli ja virtajohto on esijohdottettava seinärasiaan.
- Metallikannaketta ei saa kiinnittää kynsillä tai nautoilla. Se on kiinnitettävä seinärasiaan ruuveilla, jotta keskusyksikkö ei putoaisi.

- Seinään

- Pöydälle

Käytä pöytätelinettä Wiser keskusyksikkö CCT501400_0001:lle, kun asennat keskusyksikön pöydälle.

Keskusyksikön kytkeminen

- Kytke keskusyksikköön virta joko toimitukseen kuuluvalla AC-adapterilla tai 12 V DC:n ulkoisella virtalähteellä.

VAARA

SÄHKÖISKUN, RÄJÄHDYKSEN TAI VALOKAARIPURKAUKSEN RISKI

Varmista, että 12 V DC:n virtalähde on kytketty pois päältä ennen liittämistä keskusyksikköön. Näiden ohjeiden noudattamatta jättäminen aiheuttaa kuoleman tai vakavan vamman.

Suositeltu virtalähde eri asennusvaihtoehtoja varten:

Seinärasiaan asennettu keskusyksikkö: Käytä 12 V DC:n ulkoista virtalähdettä.

Suoraan seinään asennettu keskusyksikkö: Käytä mukana toimitettua AC-adapteria.

Pöydälle pöytätelineen avulla asennettu keskusyksikkö: Käytä mukana toimitettua AC-adapteria.

HUOMIO

LAITEVAURIO

- Jos keskusyksikkö saa virtansa micro USB -portista, käytä vain toimitukseen sisältyvää AC-adapteria.
- Jos keskusyksikkö saa virtansa liittimien kautta, käytä vain sopivaa 12 V DC:n virtalähdettä.

Näiden ohjeiden noudattamatta jättäminen voi johtaa laitteen vaurioitumiseen.

Käyttöelementit

- H) Nollauspainike
- I) Virtapainike
- J) Ethernet-LED
- K) Wi-Fi® LED
- L) Zigbee-LED
- M) Ethernet-portti
- N) Virtalähteen liittännät (12 VDC)
- O) Micro USB -portti AC-adapteria varten

Keskusyksikön nollaaminen

- Keskusyksikkö tukee Ethernet- ja Wi-Fi®-yhteyksiä.

Ethernet- ja Wi-Fi®-asetusten palauttaminen



Keskusyksikön nollaaminen



Kun nollaus on tehty, kaikki määrittämät, käyttäjätiedot ja verkkotiedot poistetaan.

Keskusyksikön käyttäminen

Edellytykset

Keskusyksikön on oltava oikein asennettu ja kytketty päälle.

Keskusyksikön määrittäminen

Keskusyksikkö voidaan määrittää mobiilisovelluksen avulla.

Tarkat määrittämissä ohjeet ovat järjestelmän käyttöohjeissa.

LEDien toiminta

Lisätietoja on järjestelmän käyttöohjeissa.

Vianmääritys

Lisätietoja on järjestelmän käyttöohjeissa.

Tekniset tiedot

AC-adapteri	Mallinumero: CPS008050100* Tulo: 100–240 V AC, 50/60 Hz Lähtö: 5,0 V DC, 1,0 A, 5,0 W Aktiivisen hyötysuhteen keskiarvo: 73,7 % jännitteellä 115 V AC, 230 V AC Kuormaton tehonkulutus: 0,08 W jännitteellä 115 V AC, 230 V AC
Virtalähde	5 VDC/1,0 A:n tasavirtamuuntaja micro USB -portin kautta 12 VDC/0,5 A -virtalähde kaksipiikkisen riviliittimen kautta (ei sisälly pakkaukseen)
Liittimen tyyppi	Micro USB -portti AC-adapteria varten Kaksipiikkinen riviliitin Kaapelin tyyppi: 0,25 mm ² – 1,50 mm ²
Tiedonsiirtoliitäntä	Ethernet: IEEE802.3, 10/100 base-T (LAN) Wi-Fi®: 2,4 GHz, IEEE802.11 b/g/n Zigbee: 2,4 GHz, IEEE802.15.4-yhteensopiva
Toimintataajuus	2405–2480 MHz (Zigbee) 2412–2472 MHz (Wi-Fi®)
Lähetetty enimmäisradiotaajuus-teho	< 10 mW (Zigbee) < 67 mW (Wi-Fi®)
Järjestelmäkello	RTC-toiminto nappiaristolla (CR1220)
IP-luokitus	IP20
Käyttölämpötila	0 °C ... 40 °C, vain sisäkäyttöön
Suhteellinen ilmankosteus	10% – 90%, ei kondensoiva
Tuotemitat (K x L x S)	86 x 86 x 34 mm
Sertifiointi	Zigbee 3.0

Toimita laite kotitalousjätteistä erottuna viralliseen jätteen vastaanottopisteeseen. Ammattimainen kierrätys suojelee ihmisiä ja ympäristöä mahdollisilta haitallisilta vaikutuksiltaan.

Tavaramerkit

- Wiser™ on Schneider Electric SE:n, sen tytäryhtiöiden ja tytäryhtiöiden tavaramerkki ja omaisuus.
 - Zigbee® on Zigbee Alliancen rekisteröity tavaramerkki.
 - Apple® ja App Store® ovat Apple Inc:n tuotenimiä tai rekisteröityjä tavaramerkkejä.
 - Google Play™ Store ja Android™ ovat Google Inc. -yhtiön tuotenimiä tai rekisteröityjä tavaramerkkejä.
 - Wi-Fi® on Wi-Fi Alliance®:n rekisteröity tavaramerkki.
- Muut tuotenimet tai rekisteröidyt tavaramerkit ovat kunkin omistajan omaisuutta.

EU-vaatimusten mukaisuusvakuutus

Schneider Electric Industries vakuuttaa, että tämä tuote vastaa RADIOLAITEIDIREKTIIVIN 2014/53/EU olennaisia vaatimuksia ja muita keskeisiä säännöksiä. Vaatimusten mukaisuusvakuutuksen voi ladata sivulta se.com/docs.

Schneider Electric Industries SAS

Jos sinulla on teknisiä kysymyksiä, ota yhteyttä maakohtaiseen asiakaspalveluun. se.com/contact



CCT501901

Wiser

Schneider Electric



Consulte la **guía de usuario del sistema** para obtener más información:
https://www.productinfo.schneider-electric.com/wiser_eu/

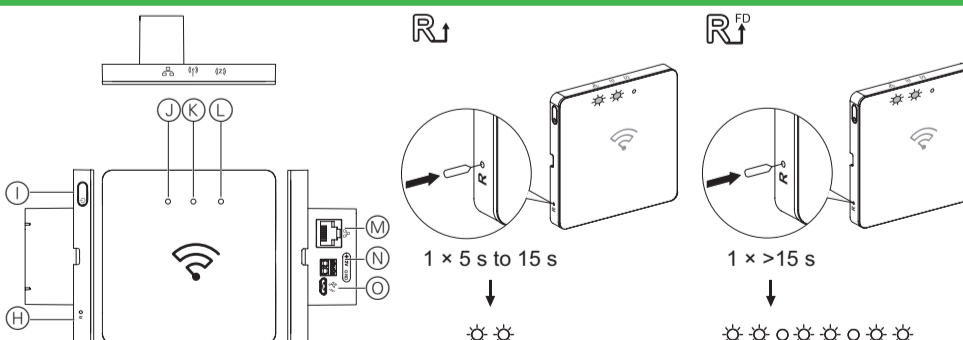
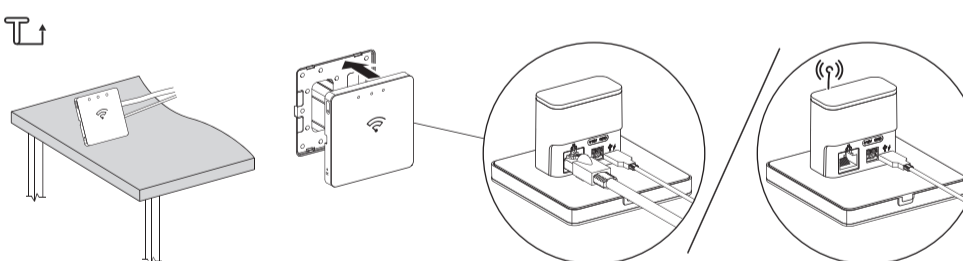
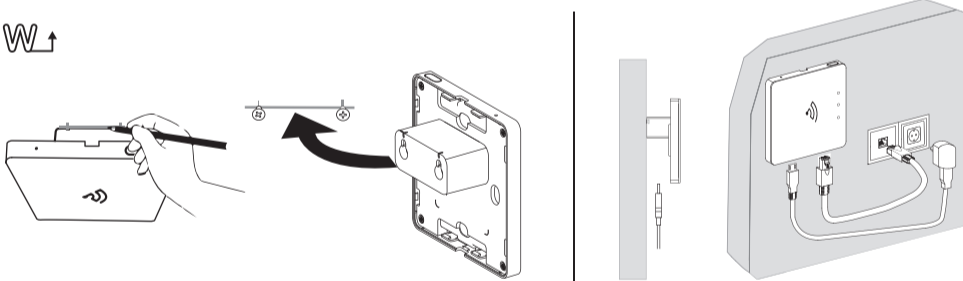
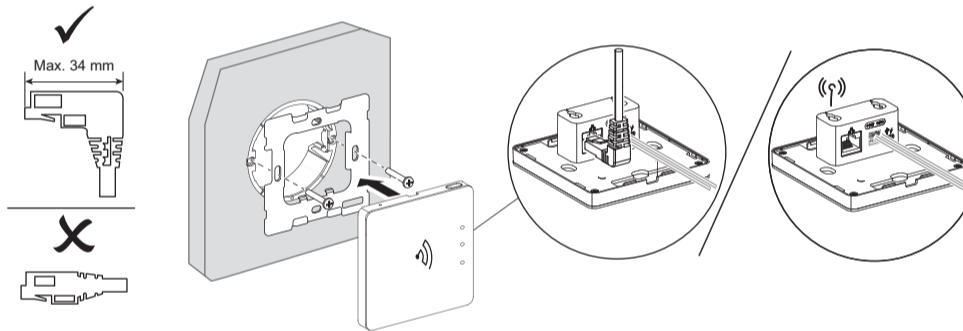
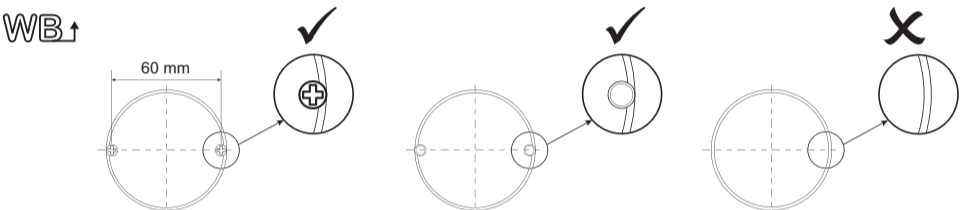
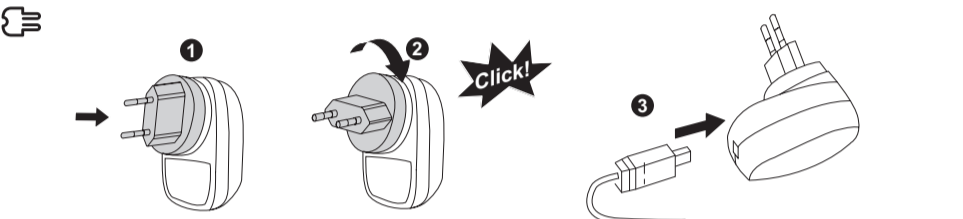
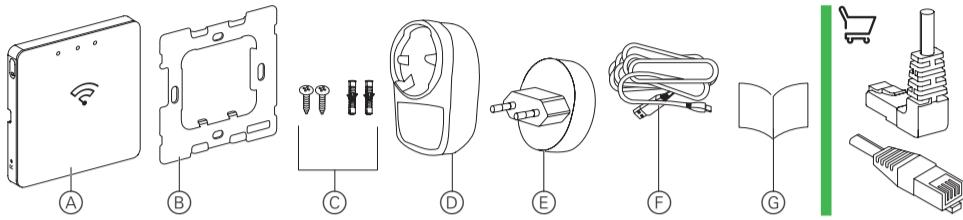

Requisitos previos

Escanee el código QR para descargar la **aplicación de Wiser** en su smartphone, para configurar y controlar los dispositivos Wiser.

URL de la App Store:
<https://itunes.apple.com/us/app/wiser-by-se/id1026806919?ls=1&mt=8>

URL de la Google Play Store:
<https://play.google.com/store/apps/details?id=com.schneiderelectric.WiserBySE>

Por su seguridad

PELIGRO

PELIGRO DE DESCARGA ELÉCTRICA, EXPLOSIÓN O ARCO ELÉCTRICO

Solo profesionales especializados deben llevar a cabo una instalación eléctrica segura. Los profesionales especializados deben demostrar un amplio conocimiento en las siguientes áreas:

- Conexión a redes
- Conexión de varios dispositivos eléctricos
- Tendido de cables eléctricos
- Normas de seguridad, normativas y reglamentos sobre cableado

El incumplimiento de estas instrucciones puede causar la muerte o lesiones graves.

Información sobre el producto

El Gateway de Wiser (en adelante conocida como **Hub**) es una interfaz de comunicación que se puede conectar a todos sus dispositivos Wiser Zigbee, lo que le permite administrar fácilmente su entorno doméstico.

Funciones

- Monitorear y controlar los dispositivos Wiser Zigbee a través de la aplicación móvil, Ethernet o Wi-Fi®.
- Crear *momentos* o *automatizaciones* para controlar dispositivos Wiser Zigbee a través de la aplicación móvil.

Contenido del paquete

- A) Gateway de Wiser
- B) Bastidor
- C) Tornillos: 2 x ST4.2 x 25 mm con taco de pared
- D) Adaptador de AC
- E) Enchufe de 2 pines
- F) Cable USB para el adaptador de AC
- G) Instrucciones de instalación

El cable Ethernet no está incluido en el paquete. Deberá adquirirlo el usuario.

Montaje del Gateway

Instalación del adaptador de AC

PELIGRO

RIESGO DE DESCARGA ELÉCTRICA, EXPLOSIÓN O ARCO ELÉCTRICO

Asegúrese de que el enchufe de 2 pines está colocado en la posición correcta y girado 90° en el sentido de las agujas del reloj hasta que se bloquee firmemente en el adaptador de AC y se oiga un "clic".

El incumplimiento de estas instrucciones puede causar la muerte o lesiones graves.

Elección de la ubicación de instalación

El Gateway de Wiser puede instalarse en:

- Caja de pared \Rightarrow WB \uparrow
- Utilice una caja de pared universal para la instalación.
- Al instalar la Gateway en una caja de pared, utilice un cable Ethernet que se pueda colocar en ángulos rectos.
- El cable Ethernet y el cable de alimentación deben estar instalados previamente a la caja de pared.
- El bastidor no debe fijarse con ganchos ni clavos. Debe montarse en la caja de pared con tornillos para evitar que el Gateway de Wiser se caiga.

• Pared \Rightarrow WB \uparrow

• Mesa \Rightarrow T \uparrow

Utilice el soporte de mesa para el Gateway de Wiser CCT501400_0001 al montar el dispositivo en una mesa.

Conexión del dispositivo

Utilice el adaptador de AC suministrado o una fuente de alimentación externa de 12V DC para encender el dispositivo.

PELIGRO

RIESGO DE DESCARGA ELÉCTRICA, EXPLOSIÓN O ARCO ELÉCTRICO

Asegúrese de que la fuente de alimentación de 12V DC esté apagada antes de conectar nada al Gateway.

El incumplimiento de estas instrucciones puede causar la muerte o lesiones graves.

Fuente de alimentación recomendada para distintas opciones de montaje:

Gateway montado en la caja de pared: Utilice una fuente de alimentación externa de 12V DC.

Gateway montado directamente en la pared: Utilice el adaptador de AC suministrado.

Gateway colocado en una mesa usando el soporte de mesa: Utilice el adaptador de AC suministrado.

AVISO

DAÑOS EN EL EQUIPO

- Si la alimentación del Gateway proviene del puerto micro USB, utilice solo el adaptador de AC suministrado.
- Si la alimentación de la pasarela proviene de los terminales, utilice únicamente una fuente de alimentación de 12V DC adecuada.

Si no se siguen estas instrucciones, el dispositivo podría resultar dañado.

Elementos de funcionamiento

- H) Botón de Reset
- I) Botón de encendido
- J) Led Ethernet
- K) Led Wi-Fi®
- L) Led Zigbee
- M) Puerto Ethernet
- N) Terminales para la fuente de alimentación (12V DC)
- O) Puerto Micro USB para el adaptador de AC

Reset del Gateway Wiser

El Gateway Wiser es compatible con conexiones Ethernet y Wi-Fi®.

Reset de la configuración Ethernet y Wi-Fi®



Reset del Gateway



Una vez restablecidos correctamente todos los datos de configuración, se eliminarán los datos de usuario y los datos de red.

Funcionamiento del Gateway

Requisitos previos

El Gateway debe estar correctamente instalado y encendido.

Configuración del Gateway de Wiser

El Gateway se puede configurar a través de la aplicación móvil.

Para obtener información detallada sobre los procedimientos de configuración, consulte la guía del usuario del sistema.

Funcionamiento de los LEDs

Consulte la guía de usuario.

Solución de problemas

Consulte la guía de usuario.

Datos técnicos

Adaptador de alimentación de AC	Número de modelo: CPS008050100*
	Entrada: 100-240V AC, 50/60Hz Salida: 5,0V DC, 1,0A, 5,0W
Fuente de alimentación	Eficiencia activa media: 73,7% a 115V AC, 230V AC
	Consumo de energía sin carga: 0,08W a 115V AC, 230V AC
Tipo de conector	Puerto Micro USB para el adaptador de AC
	Bloque de terminales de 2 pines Tipo de cable: De 0,25mm ² a 1,50mm ²
Interfaz de comunicación	Ethernet: IEEE802.3, 10/100 base-T (LAN)
	Wi-Fi®: 2,4GHz, IEEE802.11 b/g/n
	Zigbee: 2,4GHz, cumple con IEEE802.15.4
Frecuencia de funcionamiento	2405 - 2480 MHz (Zigbee) 2412 - 2472 MHz (Wi-Fi®)
Máxima potencia de radiofrecuencia transmitida	<10mW (Zigbee) <67mW (Wi-Fi®)
Reloj del sistema	Función RTC con pila botón (CR1220)
Clasificación IP	IP20
Temperatura de servicio	De 0 °C a 40 °C, solo para uso en interiores
Humedad relativa	De 10% a 90%, sin condensación
Dimensiones del producto (al. x an. X prof.)	86 x 86 x 34 mm
Certificación	Zigbee 3.0

Deseche el dispositivo separado de la basura doméstica en los puntos de recogida oficiales. Realizar un buen reciclado protege a las personas y al medio ambiente de posibles efectos negativos.

Marcas registradas

- Wiser™ es una marca registrada y propiedad de Schneider Electric SE, sus filiales y empresas asociadas.
- Zigbee® es una marca registrada de Zigbee Alliance.
- Apple® y App Store® son nombres comerciales o marcas registradas de Apple Inc.
- Google Play™ Store y Android™ son nombres de marcas o marcas registradas de Google Inc.
- Wi-Fi® es una marca registrada de Wi-Fi Alliance®.

Otros nombres y marcas registradas son propiedad de sus respectivos propietarios.

Declaración UE de conformidad

Por la presente, Schneider Electric Industries declara que este producto cumple con los requisitos esenciales y otras disposiciones aplicables de la DIRECTIVA DE EQUIPOS RADIOELÉCTRICOS 2014/53/UE. La declaración de conformidad se puede descargar en: se.com/docs.

Schneider Electric Industries SAS

Si tiene consultas técnicas, póngase en contacto con soporte técnico de su país. se.com/contact

es pt



WiFer

Schneider Electric



Consulte o **guia de utilizador** do sistema para mais informações:
https://www.productinfo.schneider-electric.com/wiser_eu/

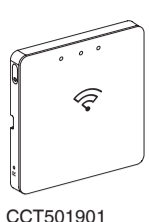

CCT501901

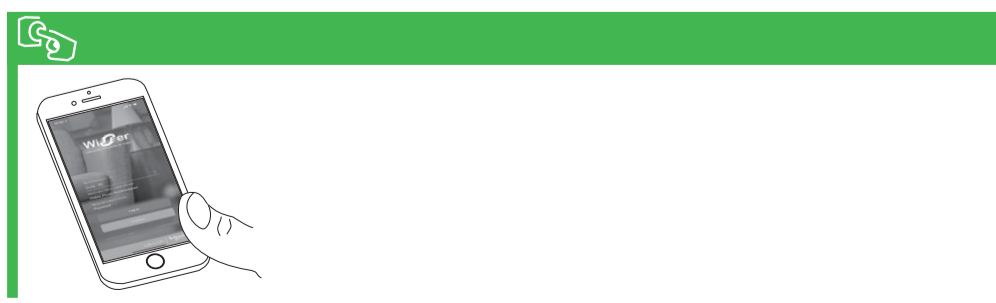
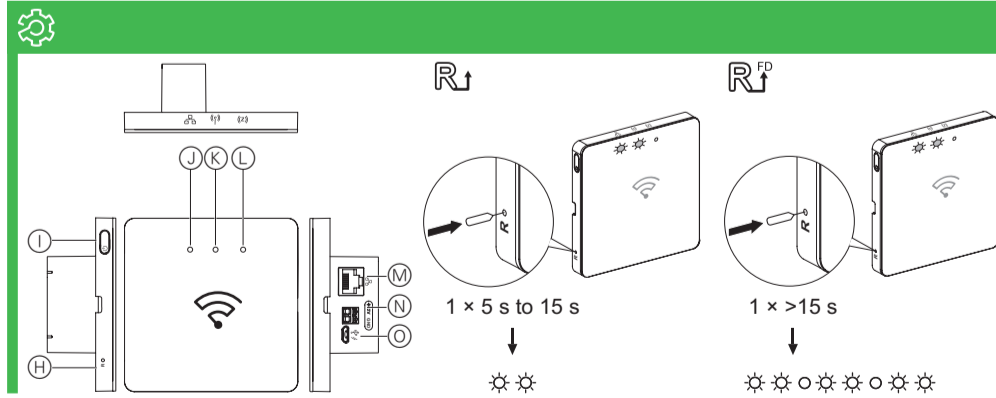
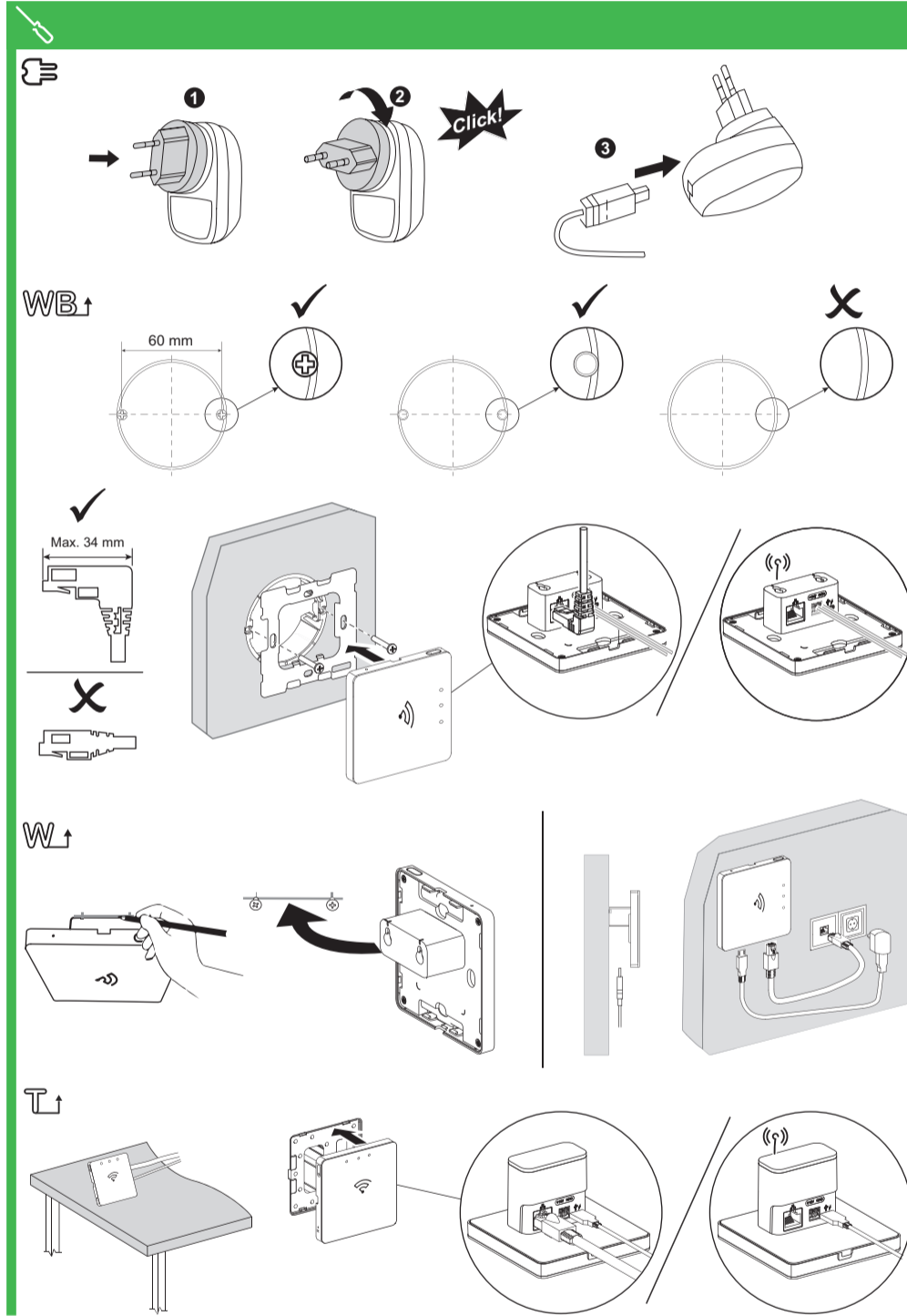
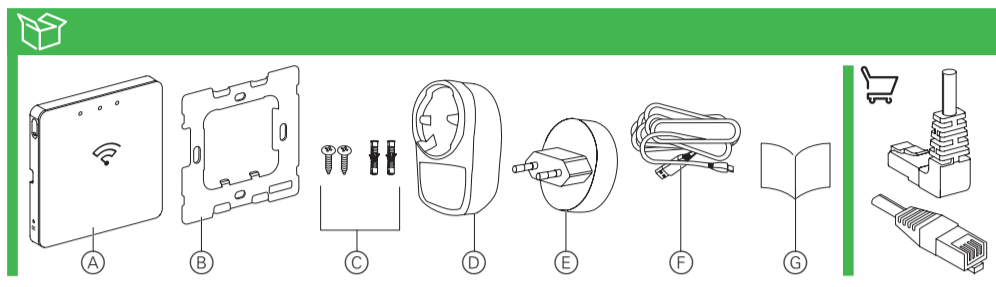

pt Gateway/Hub Wiser

Pré-requisitos

Digitalize o código QR para transferir a **aplicação Wiser** para o seu smartphone, para configurar e controlar dispositivos Wiser.



URL da App Store:
<https://itunes.apple.com/us/app/wiser-by-se/id1026806919?ls=1&mt=8>



URL da Play Store do Google:
<https://play.google.com/store/apps/details?id=com.schneiderelectric.WiserBySE>

Para a sua segurança

▲▲ PERIGO

PERIGO DE CHOQUE ELÉTRICO, EXPLOÇÃO OU ARCO ELÉTRICO

A instalação elétrica segura deve ser realizada apenas por profissionais qualificados. Os profissionais qualificados devem provar que possuem conhecimentos aprofundados nas seguintes áreas:

- Ligação a redes de instalação
- Ligação de vários dispositivos elétricos
- Instalação de cabos elétricos
- Normas de segurança, regras e regulamentos locais de instalações elétricas

O incumprimento destas instruções tem como consequências a morte ou ferimentos graves.

Conhecer o produto

O Gateway/Hub Wiser (a seguir denominado **gateway**) é uma interface de comunicação que pode ser ligada a todos os seus dispositivos Wiser Zigbee, permitindo-lhe gerir facilmente o seu ambiente doméstico.

- Funções**
- Monitoriza e controla os dispositivos Wiser Zigbee através da aplicação móvel Ethernet ou Wi-Fi®.
 - Crie *Momentos* ou *Automações* para operar os dispositivos Wiser Zigbee através da aplicação móvel.

Conteúdo da embalagem

- (A) Gateway/Hub Wiser
 - (B) Suporte de fixação de metal
 - (C) Parafusos: 2 x ST4,2 x 25 mm com buchas
 - (D) Adaptador de CA
 - (E) Ficha de 2 pinos
 - (F) Cabo USB de adaptador de CA
 - (G) Instruções de instalação
- O cabo Ethernet não está incluído na embalagem. Deve ser adquirido pelo utilizador.

Montar a gateway

Instalar o adaptador de CA

▲▲▲ PERIGO

RISCO DE CHOQUE ELÉTRICO, EXPLOÇÃO OU ARCO ELÉTRICO

Certifique-se de que a ficha de 2 pinos está introduzida na posição correta e rodada 90° para a direita até a ficha prender firmemente no adaptador de CA com um som de "clique".

O incumprimento destas instruções tem como consequências a morte ou ferimentos graves.

Escolher a localização de instalação

A gateway pode ser instalada em:

- Caixa de parede → WB↑
- Parede → W↑
- Mesa → T↑

Utilize o suporte de mesa para a Gateway/Hub Wiser CCT501400_0001 ao montar a gateway numa mesa.

Ligar a gateway

Utilize o adaptador de CA fornecido ou a fonte de alimentação externa de 12 VDC para ligar a gateway.

▲▲▲ PERIGO

RISCO DE CHOQUE ELÉTRICO, EXPLOÇÃO OU ARCO ELÉTRICO

Certifique-se de que a fonte de alimentação de 12 VDC está desligada antes de estabelecer as ligações à gateway.

O incumprimento destas instruções tem como consequências a morte ou ferimentos graves.

Fonte de alimentação recomendada para diferentes opções de montagem:

Gateway montada na caixa de parede: Utilize uma fonte de alimentação externa de 12 VDC.

Gateway montada diretamente na parede: Utilize o adaptador de CA fornecido.

Gateway instalada numa mesa utilizando um suporte de mesa: Utilize o adaptador de CA fornecido.

AVISO

DANOS NO EQUIPAMENTO

- Se a gateway estiver ativada através da porta micro USB, utilize apenas o adaptador de CA fornecido.
 - Se a gateway estiver ativada através dos terminais, utilize apenas uma fonte de alimentação adequada de 12 VDC.
- O incumprimento destas instruções pode resultar em danos no equipamento.**

Elementos de operação

- (H) Botão de reset
- (L) Botão Ligar/Desligar.
- (J) LED Ethernet.
- (K) LED Wi-Fi®
- (L) LED Zigbee
- (M) Porta Ethernet
- (N) Terminais para fonte de alimentação (12 VDC)
- (O) Porta Micro USB para o adaptador de CA

Redefinir a gateway

A gateway suporta ligações Ethernet e Wi-Fi®.

Repor as definições de Ethernet e Wi-Fi®

Repor as definições da gateway

Após a reposição com êxito de todos os dados de configuração, os dados do utilizador e da rede são eliminados.

Operar a gateway

Pré-requisitos

A gateway tem de estar corretamente instalada e ligada.

Configurar a gateway

A gateway pode ser configurada através da aplicação móvel.

Para os procedimentos de configuração pormenorizados, consulte o guia de utilizador do sistema.

Comportamento dos LED

Consulte o guia de utilizador do sistema.

Resolução de problemas

Consulte o guia de utilizador do sistema.

Informação técnica

Adaptador de CA	Número do modelo: CPS008050100* Entrada: 100-240 VAC, 50/60 Hz Saída: 5,0 VDC, 1,0 A, 5,0 W
Fonte de alimentação	Adaptador de CA de 5 VDC/1,0 A através de porta micro USB Fonte de alimentação de 12 VDC/0,5 A através de bornes de ligação (não incluído na embalagem)
Tipo de conector	Porta Micro USB para o adaptador de CA Bornes de ligação Tipo de cabo: 0,25 mm ² a 1,50 mm ²
Interface de comunicação	Ethernet: IEEE802.3, 10/100 base-T (LAN) Wi-Fi®: 2,4 GHz, IEEE802.11 b/g/n Zigbee: 2,4 GHz, em conformidade com IEEE802.15.4
Frequência de operação	2405 - 2480 MHz (Zigbee) 2412 - 2472 MHz (Wi-Fi®)
Potência máx. de radiofrequência transmitida	<10 mW (Zigbee) <67 mW (Wi-Fi®)
Relógio do sistema	Função Relógio em Tempo Real com pilha-moeda (CR1220)
Classificação IP	IP20
Temperatura de funcionamento	0 °C a 40 °C, apenas para utilização em interiores
Humidade relativa	10% a 90%, sem condensação
Dimensões do produto (A x L x P)	86 x 86 x 34 mm
Certificação	Zigbee 3.0

Separar o dispositivo do restante lixo doméstico colocando-o num ponto de recolha oficial. A reciclagem profissional protege o ambiente e as pessoas de possíveis efeitos prejudiciais.

Marcas registadas

- Wiser™ é uma marca registada e propriedade da Schneider Electric SE, das respetivas associadas e filiais.
- Zigbee® é uma marca registada da Zigbee Alliance.
- Apple® e App Store® são nomes de marcas ou marcas registadas da Apple Inc.
- Google Play™ Store e Android™ são nomes de marcas ou marcas registadas da Google Inc.
- Wi-Fi® é uma marca registada da Wi-Fi Alliance®.

Outras marcas e marcas registadas são propriedade dos respetivos proprietários.

Declaração de conformidade da UE

A Schneider Electric Industries declara por este meio que o presente produto cumpre os requisitos fundamentais e outras disposições relevantes da DIRETIVA 2014/53/UE RELATIVA A EQUIPAMENTOS DE RÁDIO. A Declaração de Conformidade pode ser descarregada em: se.com/docs.

Schneider Electric Industries SAS

Em caso de perguntas técnicas, contacte o Centro de Atendimento ao Cliente do seu país. se.com/contact



CCT501901



Więcej informacji można znaleźć w podręczniku użytkownika systemu : https://www.productinfo.schneider-electric.com/wiser_eu/

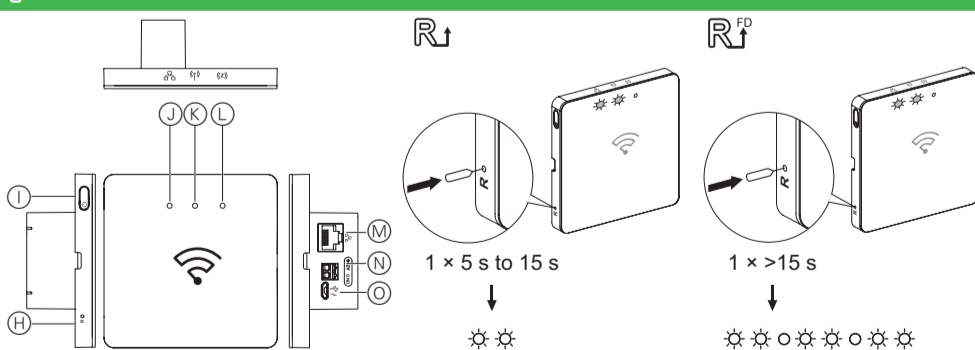
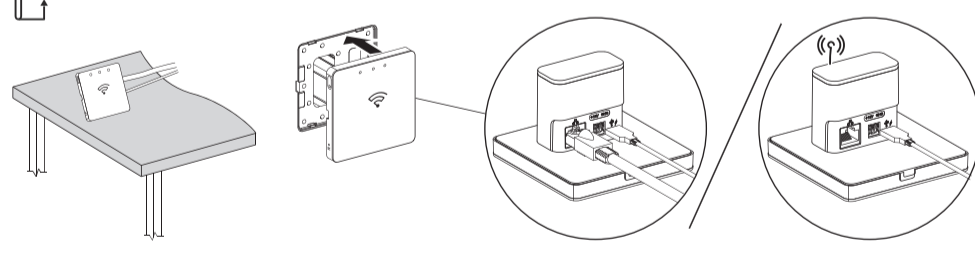
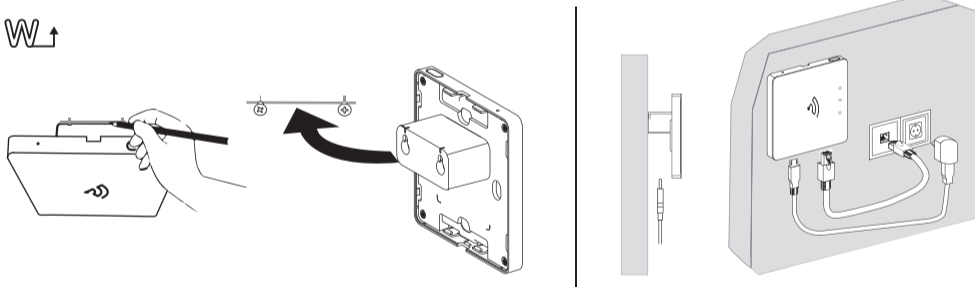
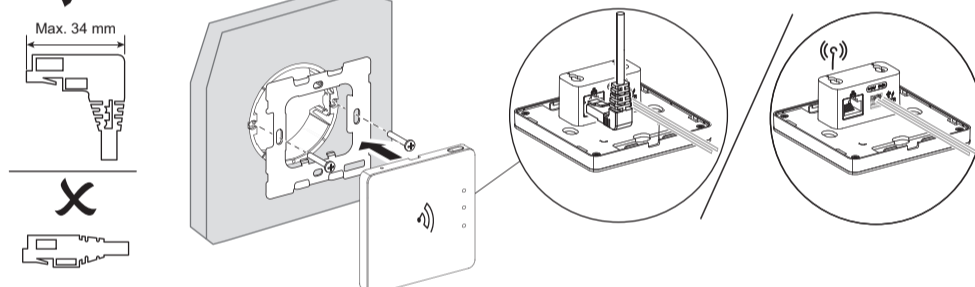
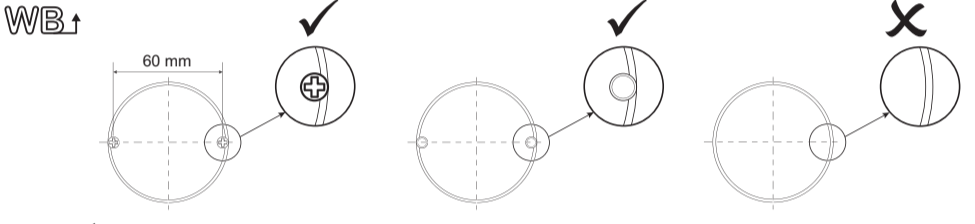
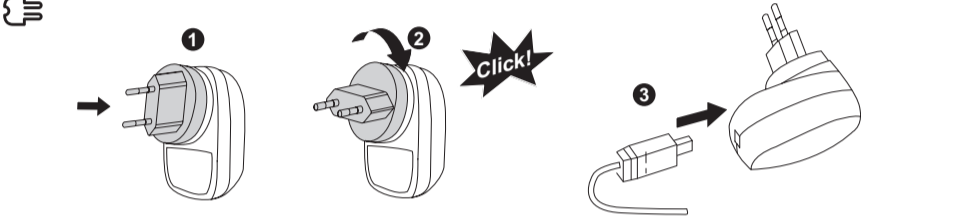
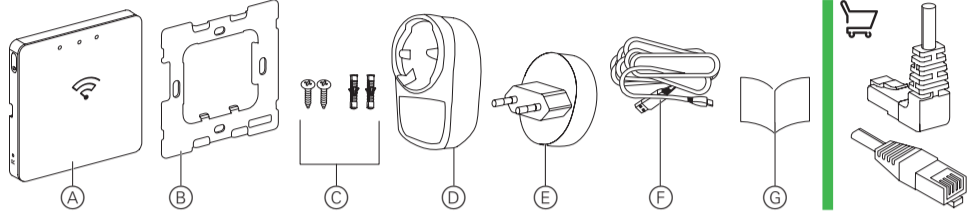

Warunki wstępne

Zeskanuj kod QR, aby pobrać aplikację Wiser na telefon, w celu skonfigurowania i sterowania urządzeniami Wiser.



Adres URL sklepu App Store: <https://itunes.apple.com/us/app/wiser-by-se/id1026806919?ls=1&mt=8>



Adres URL sklepu Google Play: <https://play.google.com/store/apps/details?id=com.schneiderelectric.WiserBySE>

Zachowanie bezpieczeństwa

⚠️ ⚠️ NIEBEZPIECZEŃSTWO
RYZIKO PORAŻENIA PRĄDEM, WYSTĄPIENIA WYBUCHU LUB ŁUKU ELEKTRYCZNEGO
 Bezpieczne połączenia elektryczne muszą być wykonane wyłącznie przez wykwalifikowanych specjalistów. Odpowiednio wykwalifikowani specjaliści muszą wykazać, że mają dogłębną wiedzę w następujących obszarach:

- Wykonywanie podłączeń do sieci instalacyjnych
- Łączenie kilku urządzeń elektrycznych
- montaż okablowania elektrycznego;
- Normy bezpieczeństwa, miejscowe przepisy i zasady dotyczące okablowania

Niestosowanie się do tych zaleceń może doprowadzić do śmierci lub poważnych obrażeń.

Opis produktu

Wiser bramka komunikacyjna (dalej nazywana **bramką**) jest interfejsem komunikacyjnym, który można podłączyć do wszystkich urządzeń Wiser Zigbee, co umożliwia łatwe zarządzanie środowiskiem domowym.

Funkcje

- Monitorowanie urządzeń Wiser Zigbee i sterowanie nimi za pomocą aplikacji mobilnej, sieci Ethernet lub Wi-Fi®.
- Tworzenie *momentów* lub *trybów automatycznych* do obsługi urządzeń Wiser Zigbee za pomocą aplikacji mobilnej.

Zawartość opakowania

- A Wiser bramka komunikacyjna
 - B Ramka metalowa
 - C Śruby: 2 x ST4.2 x 25 mm z wtyczką
 - D Zasilacz sieciowy
 - E Wtyczka 2-stykowa
 - F Kabel USB zasilacza
 - G Instrukcja montażu
- Kabel sieci Ethernet nie jest zawarty w pakiecie. Musi on być zaopatrzone przez użytkownika.

Montaż bramki

Montaż zasilacza

⚠️ ⚠️ NIEBEZPIECZEŃSTWO
RYZIKO PORAŻENIA PRĄDEM, WYSTĄPIENIA WYBUCHU LUB ŁUKU ELEKTRYCZNEGO
 Wtyczkę 2-stykową należy umieścić w odpowiednim położeniu i obrócić w prawo o 90° do momentu stabilnego zatrzaśnięcia wtyczki na zasilaczu, potwierdzonego dźwiękiem kliknięcia.
Niestosowanie się do tych zaleceń może doprowadzić do śmierci lub poważnych obrażeń.

Wybór lokalizacji instalacji

- Bramka może być zainstalowana w:**
- Puszce ściennej
 - Użyj standardową ścienną puszkę do instalacji.
 - Podczas instalowania bramki na puszcze ściennej należy użyć kabla sieci Ethernet o prostym kącie.
 - Kabel sieci Ethernet i kabel zasilający muszą być okablowane w puszcze ściennej.
 - Metalowy wspornik nie może być mocowany zaczepami ani gwoździemi. Powinien być zamontowany na puszcze ściennej za pomocą śrub w celu zabezpieczenia bramki przed upadkiem.
 - Ściana
 - Stół
- Użyj stojaka do Wiser bramka komunikacyjna CCT501400_00001 podczas montażu bramki na stole.

Podłączenie bramki

Do zasilania bramki należy użyć dostarczonego adaptera AC lub zewnętrznego zasilacza 12 VDC.

⚠️ ⚠️ NIEBEZPIECZEŃSTWO
RYZIKO PORAŻENIA PRĄDEM, WYSTĄPIENIA WYBUCHU LUB ŁUKU ELEKTRYCZNEGO
 Przed podłączeniem bramki należy sprawdzić, czy zasilanie 12 V DC jest wyłączone.
Niestosowanie się do tych zaleceń może doprowadzić do śmierci lub poważnych obrażeń.

Zalecane zasilanie dla różnych opcji montażu:
Bramka zamontowana na puszcze ściennej: Użyj zewnętrznego zasilacza 12 V DC.
Bramka zamontowana bezpośrednio na ścianie: Użyj dostarczonego adaptera sieci zasilającej.
Bramka zainstalowana w podstawce: Użyj dostarczonego adaptera sieci zasilającej.

UWAGA
USZKODZENIE SPRZĘTU
 • Jeśli bramka jest zasilana przez port mikro USB, należy użyć tylko dostarczonego zasilacza sieciowego.
 • Jeżeli bramka jest zasilana poprzez zaciski, należy użyć odpowiedniego zasilacza 12 V DC.
Niestosowanie się do tych instrukcji może spowodować uszkodzenie sprzętu.

Obsługa

- Przycisk Reset
- Przycisk zasilania
- Dioda LED sieci Ethernet
- Dioda LED Wi-Fi®
- Dioda LED Zigbee
- Port Ethernet
- Zaciski zasilania (12 VDC)
- Port mikro USB dla zasilacza sieciowego

Resetowanie bramki

Bramka obsługuje połączenia Ethernet i Wi-Fi®.

Resetowanie ustawień sieci Ethernet i Wi-Fi®

Resetowanie bramki

 Po pomyślnym zresetowaniu wszystkich danych konfiguracji dane użytkownika i sieci są usuwane.

Obsługa bramki

Warunki wstępne
 Bramka musi być prawidłowo zainstalowana i włączona.
Konfigurowanie bramki
 Bramkę można skonfigurować za pomocą aplikacji mobilnej. Szczegółowe procedury konfiguracji można znaleźć w Podręczniku użytkownika systemu.

Informacje przekazywane przez diody LED

Należy zapoznać się z podręcznikiem użytkownika systemu.

Rozwiązywanie problemów

Należy zapoznać się z podręcznikiem użytkownika systemu.

Dane techniczne

Zasilacz sieciowy	Numer modelu: CPS008050100* Wejście: 100-240 VAC, 50/60 Hz Wyjście: 5,0 VDC, 1,0 A, 5,0 W Średnia sprawność czynna podczas pracy: 73,7% przy 115 VAC, 230 VAC Pobór mocy bez obciążenia: 0,08 W przy 115 VAC, 230 VAC
Zasilanie	Zasilacz sieciowy 5 VDC/1,0 A przez port mikro USB Zasilacz 12 VDC/0,5 A przez 2-stykową listwę zaciskową (nie wchodzi w skład zestawu)
Typ złącza	Port mikro USB dla zasilacza sieciowego 2-stykowa listwa zaciskowa Typ przewodu: od 0,25 mm ² do 1,50 mm ²
Interfejs komunikacyjny	Ethernet: IEEE 802.3, 10/100 base-T (LAN) Wi-Fi®: 2,4 GHz, IEEE802.11 b/g/n Zigbee: 2,4 GHz, zgodność ze standardem IEEE 802.15.4
Częstotliwość robocza:	2405 – 2480 MHz (Zigbee) 2412 – 2472 MHz (Wi-Fi®)
Maks. transmisja mocy radiowej	<10 mW (Zigbee) <67 mW (Wi-Fi®)
Zegar systemowy	Zegar czasu rzeczywistego (RTC) z baterią pastylkową (CR1220)
Stopień ochrony IP	IP20
Temperatura pracy	od 0°C do 40°C, tylko do użytku wewnątrz pomieszczeń
Wilgotność względna	od 10% do 90%, bez kondensacji
Wymiary produktu (wys. x szer. x dt.)	86 x 86 x 34 mm
Certyfikacja	Zigbee 3.0

Utylizacja urządzenia wymaga oddzielenia od odpadów domowych w oficjalnym punkcie zbiórki. Profesjonalny recykling chroni ludzi i środowisko przed potencjalnymi szkodliwymi skutkami.

- Znaki towarowe**
- Wiser™ jest znakiem towarowym spółki Schneider Electric SE, jej przedsiębiorstw zależnych i powiązanych.
 - Zigbee® jest zastrzeżonym znakiem towarowym Zigbee Alliance.
 - Apple® i App Store® są nazwami handlowymi lub zarejestrowanymi znakami towarowymi Apple Inc.
 - Google Play™ Store i Android™ są markami lub zastrzeżonymi znakami towarowymi Google Inc.
 - Wi-Fi® jest zastrzeżonym znakiem towarowym Wi-Fi Alliance®.

Inne nazwy handlowe i zarejestrowane znaki towarowe są własnością ich odpowiednich właścicieli.
Deklaracja zgodności UE
 Schneider Electric Industries oświadcza niniejszym, że produkt ten jest zgodny z zasadniczymi wymogami i innymi właściwymi przepisami DYREKTYWY 2014/53/UE W SPRAWIE URZĄDZEŃ RADIOWYCH. Deklarację zgodności można pobrać ze strony: se.com/docs.

Schneider Electric Industries SAS
 Pytania dotyczące kwestii technicznych prosimy kierować do krajowego Centrum Obsługi Klienta, Schneider Electric Polska: +48 22 511 84 64 poland.helpdesk@se.com



További információért lásd a **rendszer felhasználói útmutatót**:
https://www.productinfo.schneider-electric.com/wiser_eu/

CCT501901

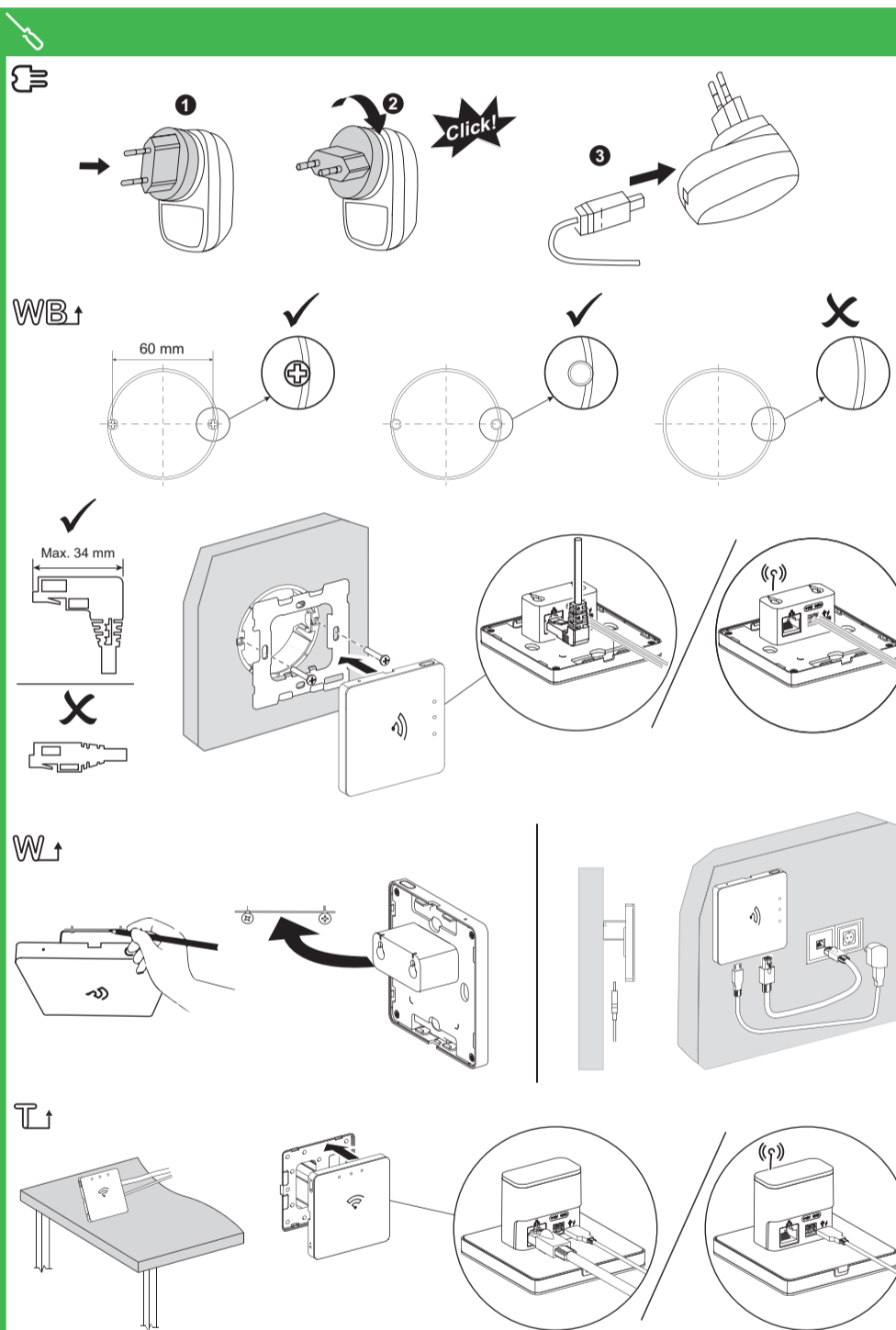
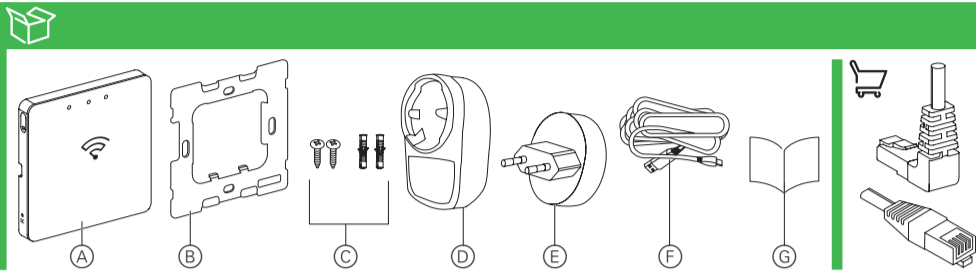

Előfeltételek

Olvassa be a QR kódot a **Wiser alkalmazás** okostelefonra történő letöltéséhez, a Wiser készülékek konfigurálásához és vezérléséhez.



App Store URL-címe:

<https://itunes.apple.com/us/app/wiser-by-se/id1026806919?ls=1&mt=8>

Google Play Store URL:

<https://play.google.com/store/apps/details?id=com.schneiderelectric.WiserBySE>

Az Ön biztonsága érdekében

⚠️ VESZÉLY

ÁRAMÜTÉS, ROBBANÁS VAGY ÍVKISÜLÉS VESZÉLYE

A biztonságos villamos telepítést kizárólag képzett szakemberek hajthatják végre. A képzett szakembereknek bizonyítaniuk kell, hogy alapos ismeretekkel rendelkeznek az alábbi területeken:

- Csatlakozás telepítési hálózatokhoz
- több villamos készülék csatlakoztatása
- villamos vezetékek fektetése
- biztonsági szabványok, helyi huzalozási előírások és rendeletek

Az említett utasítások figyelmen kívül hagyása halált vagy súlyos sérülést okoz.

A termék ismertetése

A Wiser Központi egység (a továbbiakban: **központi egység**) egy olyan adatátviteli interfész, amely minden Wiser Zigbee eszközhöz csatlakoztatható, így egyszerűen vezérelheti azokat akár az otthonától távol is.

Funkciók

- A Wiser Zigbee eszközöket mobilalkalmazással, Ethernet vagy Wi-Fi® kapcsolaton keresztül is felügyeli és vezérli.
- Hozzon létre *Hangulatokat* vagy *Automatizálásokat* a Wiser Zigbee eszközök mobilalkalmazással végzett működtetéséhez.

A csomag tartalma

- Ⓐ Wiser Központi egység
- Ⓑ Fém konzol
- Ⓒ Csavarok: 2 × ST4.2 × 25 mm fali csatlakozóval
- Ⓓ Hálózati adapter
- Ⓔ 2-tűs dugó
- Ⓕ Hálózati adapter USB kábel
- Ⓖ Szerelési utasítások

Az Ethernet kábel nem része a csomagnak. A felhasználónak kell beszereznie.

A központi egység felszerelése

A hálózati adapter telepítése

⚠️ VESZÉLY

ÁRAMÜTÉS, ROBBANÁS VAGY ÍVKISÜLÉS VESZÉLYE

Helyezze a 2-tűs dugót megfelelő helyzetbe, és az óramutató járásával megegyezően forgassa el 90°-os szögben úgy, hogy a dugó hallható kattanással szilárdan az AC adapterre rögzüljön.

Az említett utasítások figyelmen kívül hagyása halált vagy súlyos sérülést okoz.

A telepítés helyének kiválasztása

A központ az alábbi helyekre telepíthető:

- Fali dobozba süllyesztve ⇒ WB↑

- Használjon szabványos fali dobozt a telepítéshez.
- Használjon derékszögű Ethernet-kábelt a központ süllyesztett szerelésekor.
- Az Ethernet-kábelt és a tápkábelt előre kell kábelezni a fali dobozban.
- A fém kengyelt nem szabad kapcsokkal vagy szegekkel rögzíteni. A fali dobozra csavarokkal kell felszerelni, hogy a központ ne essen le.

- Fal ⇒ WB↑
- Asztal ⇒ T↑

Asztalra végzett telepítés esetén használja a Wiser Központi egység CCT501400_0001 termékhez tartozó asztali állványt.

A központ egység beüzemelése

A központ bekapcsolásához csak a mellékelt hálózati adaptert vagy egy 12 VDC külső tápegységet használjon.

⚠️ VESZÉLY

ÁRAMÜTÉS, ROBBANÁS VAGY ÍVKISÜLÉS VESZÉLYE

A központhoz való csatlakozás előtt győződjön meg róla, hogy a 12 VDC tápegység ki van kapcsolva. **Az említett utasítások figyelmen kívül hagyása halált vagy súlyos sérülést okoz.**

Javasolt tápegység különböző felszerelési opciókhoz

Falba süllyesztett központ: Használjon 12 VDC külső tápegységet.

Közvetlenül a falra szerelt központ: Használja a mellékelt AC adaptert.

Asztalra telepített központ, asztali állvány használatával: Használja a mellékelt AC adaptert.

MEGJEGYZÉS

BERENDEZÉSKÁROSODÁS

- Ha a központi egység áramellátását a micro USB port biztosítja, csak a tartozék AC adapterre van szükség.
- Ha a központ tápellátása a betáp csatlakozáson keresztül történik, használjon megfelelő 12 VDC tápegységet.

A jelen utasítások figyelmen kívül hagyása a készülék károsodását okozhatja.

Kezelőelemek

- Ⓗ Visszaállítás gomb
- Ⓘ Bekapcsoló gomb
- Ⓙ Ethernet LED
- Ⓚ Wi-Fi® LED
- Ⓛ Zigbee LED
- Ⓜ Ethernet port
- Ⓝ Tápellátás csatlakozásai (12 V egyenáram)
- Ⓞ Micro USB port az AC adapterhez

A központi egység alaphelyzetbe állítása

A központ támogatja az Ethernet és Wi-Fi® kapcsolatokat.

Az Ethernet és a Wi-Fi® beállítások visszaállítása



A központi egység alaphelyzetbe állítása



A sikeres visszaállítás után minden konfigurációs adat, felhasználói adat és hálózati adat törlődik.

A központi egység működtetése

Előfeltételek

A központot megfelelően kell telepíteni és bekapcsolni.

A központi egység konfigurálása

A központ a mobil alkalmazás segítségével konfigurálható.

A konfigurálás módját részletesen a rendszer felhasználói útmutatója ismerteti.

A LED-ek működése

Lásd a rendszer felhasználói útmutatóját.

Hibaelhárítás

Lásd a rendszer felhasználói útmutatóját.

Műszaki adatok

AC hálózati adapter	Modellszám: CPS008050100* Bemenet: 100-240 V AC, 50/60 Hz Kimenet: 5,0 V DC, 1,0 A, 5,0 W Átlagos aktív hatásfok: 73,7% @115 V AC, 230 V AC Üresjárási fogyasztás: 0,08 W @115 V AC, 230 V AC
Tápegység	5 V DC/1,0 A AC tápegység adapter micro USB porton keresztül 12 VDC/0,5 A tápegység 2 tűs lezáró blokk (nem része a csomagnak)
Csatlakozó típusa	Micro USB port az AC adapterhez 2-tűs csatlakozó egység Kábeltípus: 0,25 mm ² - 1,50 mm ²
Kommunikációs interfész	Ethernet: IEEE802.3, 10/100 alap-T (LAN) Wi-Fi®: 2,4 GHz, IEEE802.11 b/g/n Zigbee: 2,4 GHz, IEEE802.15.4 kompatibilis
Működési frekvencia	2405 - 2480 MHz (Zigbee) 2412 - 2472 MHz (Wi-Fi®)
Max. rádió-frekvenciás átvitel	<10 mW (Zigbee) <67 mW (Wi-Fi®)
Rendszeróra	RTC funkció gombemmel (CR1220)
IP védelmi osztály	IP20
Üzemi hőmérséklet	0 °C - 40 °C, csak beltéri használatra
Relatív páratartalom	10-90%, nincs párácsapódás
A termék méretei (Ma × Szé × Mé)	86 × 86 × 34 mm
Tanúsítvány	Zigbee 3.0

A készüléket a háztartási hulladéktól elkülönítve, hivatalos gyűjtőhelyen ártalmatlanítsa. A professzionális újrahasznosítás védi az embereket és a környezetet a lehetséges negatív hatásoktól.

Védjegyek

- A Wiser™ a Schneider Electric SE, a hozzá tartozó leányvállalatok és kapcsolt vállalkozások védjegye és tulajdona.
- A Zigbee® a Zigbee Alliance bejegyzett védjegye.
- Az Apple® és az App Store® az Apple Inc. márkanévei vagy bejegyzett védjegyei.
- A Google Play™ Store és az Android™ a Google Inc. márkanévei vagy bejegyzett védjegyei.
- A Wi-Fi® a Wi-Fi Alliance® bejegyzett védjegye.

Az egyéb márkák és bejegyzett védjegyek a tulajdonosaik tulajdonát képezik.

EU-megfelelőségi nyilatkozat

A Schneider Electric Industries kijelenti, hogy ez a termék megfelel a RÁDIÓBERENDEZÉSEKRŐL SZÓLÓ 2014/53/EU IRÁNYELV alapvető követelményeinek és egyéb vonatkozó rendelkezéseinek. A megfelelőségi nyilatkozat letölthető a következő címen: se.com/docs.

Schneider Electric Industries SAS

Műszaki problémák esetén vegye fel a kapcsolatot az Ön országában működő ügyfélszolgálatunkkal. se.com/contact



CCT501901

Wiser

Schneider Electric



Consultați ghidul de utilizare a sistemului pentru mai multe informații:
https://www.productinfo.schneider-electric.com/wiser_eu/

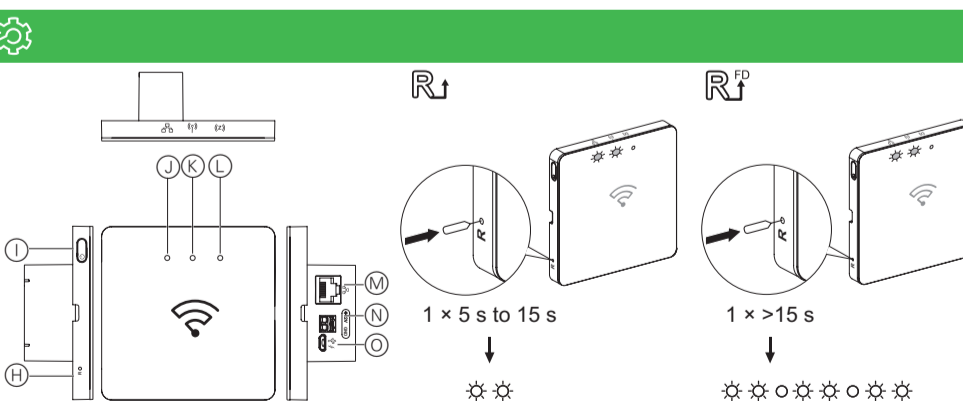
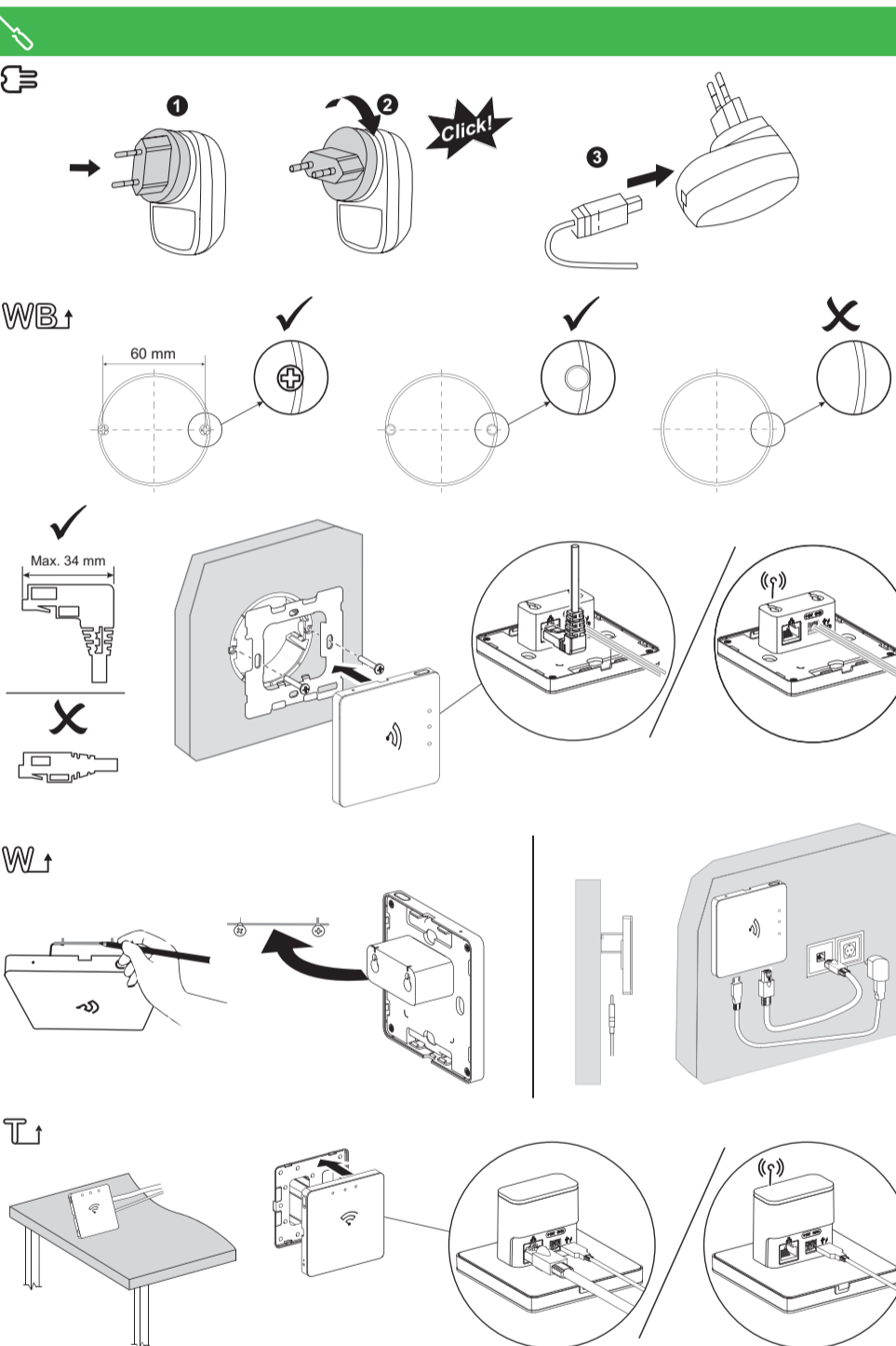
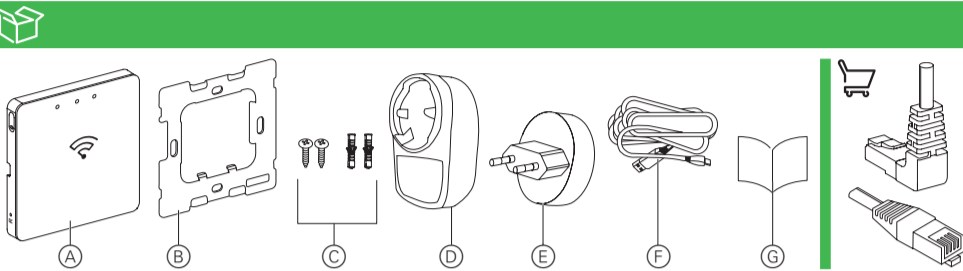

Cerințe preliminare

Scanați codul QR pentru a descărca aplicația Wiser pe smartphone-ul dvs., pentru a configura și controla dispozitivele Wiser.



URL App Store:
<https://itunes.apple.com/us/app/wiser-by-se/id1026806919?ls=1&mt=8>



URL Google Play Store:
<https://play.google.com/store/apps/details?id=com.schneiderelectric.WiserBySE>

Pentru siguranța dvs.

▲ ▲ PERICOL
PERICOL DE ELECTROCUTARE, EXPLOZIE SAU ARCURI ELECTRICE
 Instalația electrică sigură trebuie realizată numai de către specialiști calificați. Specialiștii calificați trebuie să dea dovadă de cunoștințe aprofundate în următoarele domenii:

- Conectarea la rețelele de instalare
- Conectarea mai multor dispozitive electrice
- Montarea cablurilor electrice
- Norme de siguranță, normele și regulamentele locale de cablare

Nerespectarea acestor instrucțiuni, poate duce la moarte sau la provocarea unor vătămări grave.

Familiarizarea cu produsul

Wiser Gateway (denumit în continuare **Gateway**) este o interfață de comunicare care poate fi conectată la toate dispozitivele dvs. Wiser Zigbee, permițându-vă să gestionați cu ușurință dispozitivele de acasă.

Funcții

- Monitorizați și controlați dispozitivele Wiser Zigbee prin aplicația mobilă, Ethernet sau Wi-Fi®.
- Creați *Momente* sau *Automatizări* pentru a opera dispozitivele Wiser Zigbee prin aplicația mobilă.

Conținutul ambalajului

- ▲ Wiser Gateway
- ▲ Placă metalică
- ▲ Șuruburi: 2 × ST4.2 × 25 mm cu diblu
- ▲ Adaptor c.a.
- ▲ Fișă cu 2 pini
- ▲ Cablu USB pentru adaptor c.a.
- ▲ Instrucțiuni de instalare

Cablul ethernet nu este inclus în pachet. Acesta trebuie achiziționat de către utilizator.

Montarea dispozitivului gateway

Instalarea adaptorului c.a.

▲ ▲ PERICOL
RISC DE ELECTROCUTARE, EXPLOZIE SAU ARCURI ELECTRICE
 Asigurați-vă că fișa cu 2 pini este introdusă în poziția corectă și rotită spre dreapta la 90° până când fișa se fixează ferm pe adaptorul c.a. cu un sunet de „clic”.
Nerespectarea acestor instrucțiuni, poate duce la moarte sau provocarea unor vătămări corporale grave.

Alegerea locației de instalare

Dispozitivul gateway poate fi instalat pe:

- Doza de instalare

- Utilizați o cutie de perete standard pentru instalare.
- Utilizați un cablu ethernet indoit corect atunci când instalați dispozitivul gateway în doza.
- Cablul ethernet și cablul de alimentare trebuie precablate în doza de instalare.
- Brida metalică nu trebuie fixată cu clești sau cuie. Aceasta trebuie montată pe cutia de perete folosind șuruburi, pentru a fixa dispozitivul gateway.

- Perete
- Masă

Utilizați suportul pentru Wiser Gateway CCT501400_0001 atunci când montați dispozitivul gateway pe o masă.

Conectarea dispozitivului gateway

- Utilizați fie adaptorul c.a. furnizat, fie sursa de alimentare externă de 12 V c.c. pentru alimentarea dispozitivului gateway.

▲ ▲ PERICOL
PERICOL DE ELECTROCUTARE, EXPLOZIE SAU ARCURI ELECTRICE
 Asigurați-vă că sursa de alimentare de 12 V c.c. este oprită înainte de a face conexiuni la dispozitivul gateway.
Nerespectarea acestor instrucțiuni va duce la deces sau vătămare gravă.

Sursă de alimentare recomandată pentru diferite opțiuni de montare:

Gateway montat în doza: utilizați o sursă de alimentare externă de 12 Vcc.

Gateway montat direct pe perete: utilizați adaptorul c.a. furnizat.

Gateway instalat pe o masă folosind suportul: utilizați adaptorul c.a. furnizat.

NOTĂ

DETERIORAREA ECHIPAMENTELOR

- Dacă dispozitivul gateway este alimentat prin portul micro USB, utilizați numai adaptorul c.a. furnizat.
- Dacă dispozitivul gateway este alimentat prin borne, utilizați o sursă de alimentare adecvată de 12 V c.c.

Nerespectarea acestor instrucțiuni poate duce la deteriorarea echipamentului.

Elemente de operare

- ▲ Buton de resetare
- ▲ Buton de alimentare
- ▲ LED Ethernet
- ▲ LED Wi-Fi®
- ▲ LED Zigbee
- ▲ Port Ethernet
- ▲ Borne pentru sursa de alimentare (12 V c.c.)
- ▲ Port micro USB pentru adaptorul c.a.

Resetarea dispozitivului gateway

Dispozitivul gateway acceptă conexiuni Ethernet și Wi-Fi®.

Resetarea setărilor Ethernet și Wi-Fi®

Resetarea dispozitivului gateway

După resetarea cu succes, toate datele de configurare, datele de utilizator și datele de rețea sunt șterse.

Operarea dispozitivului gateway

Cerințe preliminare

Dispozitivul gateway trebuie instalat și pornit corespunzător.

Configurarea dispozitivului gateway

Dispozitivul gateway poate fi configurat prin intermediul aplicației mobile. Pentru procedurile detaliate de configurare, consultați ghidul de utilizare a sistemului.

Comportamentul LED-urilor

Consultați ghidul de utilizare a sistemului.

Depanare

Consultați ghidul de utilizare a sistemului.

Date tehnice

Adaptor de alimentare c.a.	Numărul modelului: CPS008050100*
	Intrare: 100-240 V c.a., 50/60 Hz
	Ieșire: 5,0 V c.c., 1,0 A, 5,0 W
	Eficiență activă medie: de la 73,7 % la 115 V c.a., 230 V c.a.
	Consum de energie fără sarcină: de la 0,08 W la 115 V c.a., 230 V c.a.
Sursă de alimentare	Adaptor de alimentare c.a. de 5 V c.c./1,0 A prin port micro USB
	Sursă de alimentare de 12 V c.c./0,5 A prin bloc de borne cu 2 pini (neinclus în pachet)
Tip conector	Port micro USB pentru adaptorul c.a.
	Bloc de borne cu 2 pini Tip cablu: de la 0,25 mm ² la 1,50 mm ²
Interfață de comunicare	Ethernet: IEEE802.3, 10/100 base-T (LAN)
	Wi-Fi®: 2,4 GHz, IEEE802.11 b/g/n
	Zigbee: 2,4 GHz, compatibil IEEE802.15.4
Frecvența de funcționare	2405 - 2480 MHz (Zigbee) 2412 - 2472 MHz (Wi-Fi®)
Puterea maximă de radiofrecvență transmisă	<10 mW (Zigbee) <67 mW (Wi-Fi®)
Ceas sistem	Funcția RTC cu baterie tip monedă (CR1220)
Clasificare IP	IP20
Temperatură de funcționare	De la 0 °C la 40 °C, se utilizează numai în interior
Umiditate relativă	de la 10 % la 90 %, fără condens
Dimensiuni produs (î × l × A)	86 × 86 × 34 mm
Certificare:	Zigbee 3.0

Eliminați dispozitivul separat de gunoierul menajer, la un punct oficial de colectare. Reciclarea profesională protejează oamenii și mediul înconjurător de eventualele efecte negative.

Mărci înregistrate

- Wiser™ este o marcă comercială și este proprietatea companiei Schneider Electric SE, a filialelor sale și a companiilor afiliate.
 - Zigbee® este o marcă comercială înregistrată a companiei Zigbee Alliance.
 - Apple® și App Store® sunt nume de mărci sau mărci înregistrate ale Apple Inc.
 - Google Play™ Store și Android™ sunt denumiri comerciale sau mărci comerciale înregistrate ale Google Inc.
 - Wi-Fi® este marcă înregistrată a Wi-Fi Alliance®.
- Alte nume de mărci și mărci înregistrate sunt proprietăți ale deținătorilor relevanți.

Declarație de conformitate CE

Prin prezenta, Schneider Electric Industries declară că acest produs este în conformitate cu cerințele fundamentale și cu alte dispoziții relevante prevăzute de DIRECTIVA 2014/53/UE PRIVIND ECHIPAMENTELE RADIO. Declarația de conformitate poate fi descărcată la adresa: se.com/docs.

Schneider Electric Industries SAS

Dacă aveți întrebări de ordin tehnic, vă rugăm să contactați Centrul de servicii pentru clienți din țara dumneavoastră.
se.com/contact



CCT501901



Další informace naleznete v uživatelské příručce systému:
https://www.productinfo.schneider-electric.com/wiser_eu/

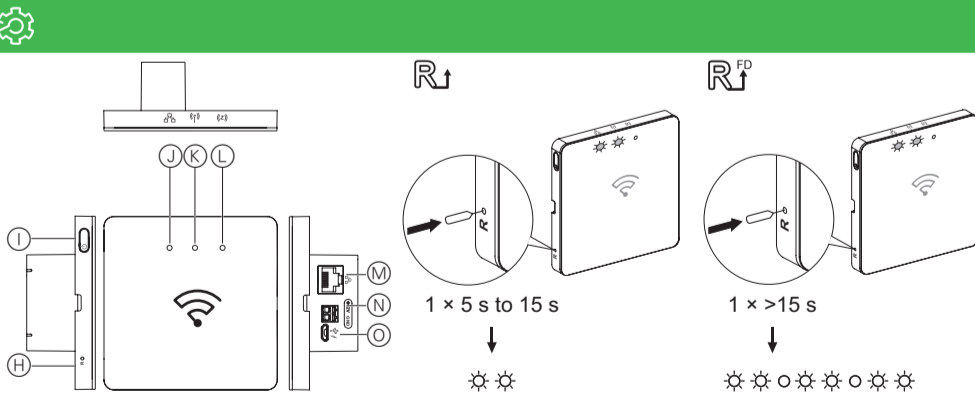
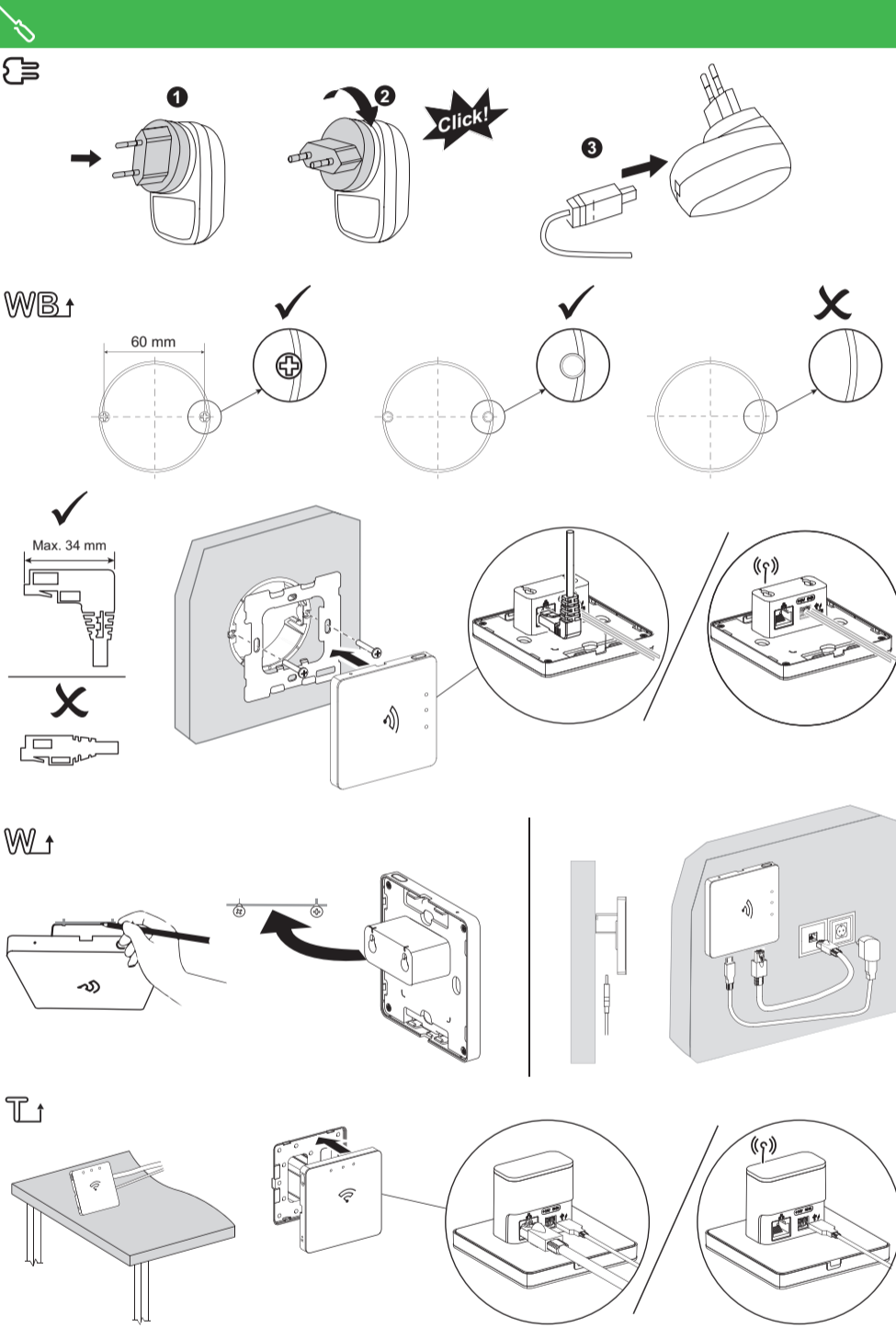
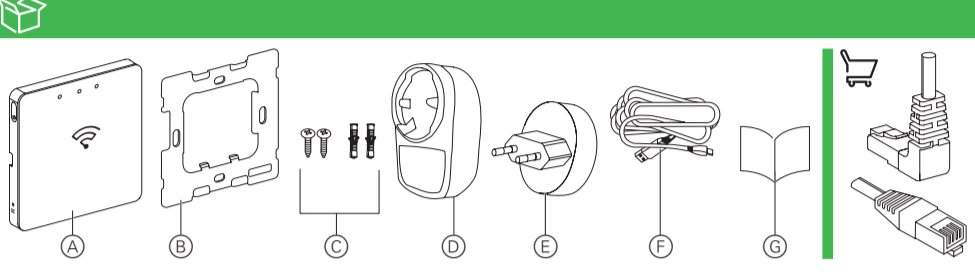

Předpoklady

Po naskenování QR kódu si stáhnete aplikaci Wiser do svého chytrého telefonu, což vám umožní konfigurovat a ovládat zařízení Wiser.



URL webu App Store:
<https://itunes.apple.com/us/app/wiser-by-se/id1026806919?ls=1&mt=8>



URL webu Google Play Store:
<https://play.google.com/store/apps/details?id=com.schneiderelectric.WiserBySE>

Pro vaši bezpečnost

NEBEZPEČÍ

NEBEZPEČÍ ÚRAZU ELEKTRICKÝM PROUDEM, EXPLOZE NEBO ZÁBLESKU

Bezpečnou elektromontáž smí provádět pouze kvalifikovaný technik. Kvalifikovaný technik musí prokázat dobré znalosti v následujících oblastech:

- Připojování k instalačním sítím
- Připojení několika elektrických přístrojů
- Rozvody elektrické kabeláže
- Bezpečnostní normy, místní pravidla a nařízení týkající se elektroinstalace (vyhláška 5078 Sb.)

Nedodržení těchto pokynů může mít za následek smrt nebo vážné zranění.

Seznámení s produktem

Wiser Gateway, brána (dále jen **brána**) je komunikační rozhraní, které lze připojit ke všem zařízením Wiser Zigbee a které umožňuje snadnou správu vaší chytré domácnosti.

- Funkce**
- Monitoruje a ovládá zařízení Wiser Zigbee přes mobilní aplikaci, Ethernet nebo Wi-Fi®.
 - Vytvořit *Momenty* nebo *Automatické chování* s cílem ovládat zařízení Wiser Zigbee prostřednictvím mobilní aplikace.

Obsah balíčku

- A Wiser Gateway, brána
 - B Kovový držák
 - C Šrouby: 2 x ST4.2 x 25 mm s hmoždinkou
 - D Adaptér AC
 - E 2kolíková zástrčka
 - F AC adaptér - kabel USB
 - G Pokyny k instalaci
- Ethernetový kabel není součástí balení. Musí být zakoupen uživatelem.

Montáž brány

Instalace adaptéru APC

NEBEZPEČÍ

RIZIKO ÚRAZU ELEKTRICKÝM PROUDEM, EXPLOZE NEBO ZÁBLESKU

Dbejte na to, aby 2kolíková zástrčka byla vložena do správné polohy a otočena po směru hodinových ručiček o 90°, dokud zástrčka pevně nezapadne do adaptéru APC slyšitelným kliknutím.

Nedodržení těchto pokynů může mít za následek smrt nebo vážné zranění.

Volba místa instalace

Bránu lze nainstalovat do:

- Elektroinstalační krabice \Rightarrow WB \uparrow

- Pro instalaci použijte standardní elektroinstalační krabici.
- Při instalaci brány do elektroinstalační krabice použijte pravoúhlý ethernetový kabel.
- Ethernetový kabel a napájecí kabel musí být přivedeny do elektroinstalační krabice.
- Kovový rámeček nesmí být upevněn rozpěrkami nebo hřebíky. V elektroinstalační krabici by měl být upevněn pomocí šroubů, aby se zabránilo vypadnutí zařízení.

- Stěna \Rightarrow W \uparrow
- Stůl \Rightarrow T \uparrow

Při montáži brány na stůl použijte držák Wiser Gateway CCT501400_0001.

Připojení brány

- K napájení brány používejte buď dodaný napájecí adaptér AC nebo externí zdroj 12 V DC.

NEBEZPEČÍ

RIZIKO ÚRAZU ELEKTRICKÝM PROUDEM, EXPLOZE NEBO ZÁBLESKU

Před připojením brány zkontrolujte, zda je vypnutý napájecí zdroj 12 V DC.

Nedodržení těchto pokynů může mít za následek smrt nebo vážné zranění.

Doporučený zdroj napájení pro různé možnosti montáže:

Montáž brány do elektroinstalační krabice: Použijte externí zdroj napájení 12 V DC.

Brána upevněná přímo na stěnu: Použijte dodaný adaptér AC.

Brána instalovaná na stůl pomocí držáku: Použijte dodaný adaptér AC.

UPOZORNĚNÍ

- POŠKOZENÍ ZAŘÍZENÍ**
- Je-li brána napájena přes micro USB port, použijte pouze dodaný adaptér AC.
 - Je-li brána napájena přes svorky, použijte pouze vhodné napájení 12 V DC.

Nesplnění těchto pokynů může mít za následek poškození zařízení.

Provozní prvky

- H Tlačítko Reset
- L Tlačítko Power
- J Ethernetová LED dioda
- K LED dioda Wi-Fi®
- L Zigbee LED
- M Ethernetový port
- N Svorky pro napájení (12 V DC)
- O Micro USB port pro adaptér AC

Reset brány

Brána podporuje připojení přes síť Ethernet a Wi-Fi®.

Obnovení nastavení sítě Ethernet a Wi-Fi®

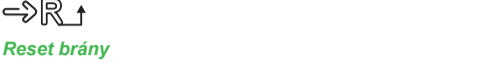

Po úspěšném resetování všech konfiguračních dat budou uživatelská data a síťová data vymazána.

Ovládání brány

Brána musí být řádně nainstalována a zapnuta.

Konfigurace brány

Bránu lze konfigurovat pomocí mobilní aplikace.

Podrobné konfigurační postupy naleznete v uživatelské příručce systému.

Chování LED diod

Viz uživatelská příručka systému.

Odstraňování problémů

Viz uživatelská příručka systému.

Technické údaje

Napájecí adaptér AC	Číslo modelu: CPS008050100*
	Vstup: 100-240 V AC, 50/60 Hz
	Výstup: 5,0 V DC, 1,0 A, 5,0 W
	Průměrná aktivní účinnost: 73,7% @115 V AC, 230 V AC
	Spotřeba energie bez zátěže: 0,08 W @115 V AC, 230 V AC
Napájení	5 napájecích adaptérů V DC/1,0 AAC přes micro USB port
	Napájení 12 V DC/0,5 A s 2kolíkovou svorkovnicí (není součástí balení)
Typ konektoru	Micro USB port pro adaptér AC
	2kolíková svorkovnice Typ kabelu: 0,25 mm ² až 1,50 mm ²
Komunikační rozhraní	Ethernet: IEEE802.3, 10/100 base-T (LAN)
	Wi-Fi®: 2,4 GHz, IEEE802.11 b/g/n
	Zigbee: 2,4 GHz, vyhovuje normě IEEE802.15.4
Provozní frekvence	2405 - 2480 MHz (Zigbee) 2412 - 2472 MHz (Wi-Fi®)
Max. vysílaný radiofrekvenční výkon	<10 mW (Zigbee) <67 mW (Wi-Fi®)
Systémové hodiny	Funkce RTC s plochobaterií (CR1220)
Třída IP	IP20
Provozní teplota	0 °C až 40 °C, použití pouze uvnitř
Relativní vlhkost	10 % až 90 %, bez kondenzace
Rozměry výrobku (v x š x h)	86 x 86 x 34 mm
Certifikace	Zigbee 3.0

Zařízení nelikvidujte spolu s domovním odpadem, nýbrž předějte je oficiálnímu sběrnému místu. Odborná recyklace chrání člověka i životní prostředí před potenciálními škodlivými účinky.

Ochranné známky

- Wiser™ je ochranná známka a majetek společnosti Schneider Electric SE, jejich dceřiných a přidružených společností.
- Zigbee® je registrovaná ochranná známka společnosti Zigbee Alliance.
- Apple® a App Store® jsou obchodní značky nebo registrované ochranné známky společnosti Apple Inc.
- Google Play™ Store a Android™ jsou obchodní značky nebo registrované ochranné známky společnosti Google Inc.
- Wi-Fi® je registrovaná známka společnosti Wi-Fi Alliance®.

Další známky a registrované ochranné známky jsou majetkem příslušných vlastníků.

Prohlášení o shodě EU

Společnost Schneider Electric Industries tímto prohlašuje, že tento výrobek je v souladu se základními požadavky a dalšími příslušnými ustanoveními SMĚRNICE O RÁDIOVÝCH ZAŘÍZENÍCH 2014/53/EU. Prohlášení o shodě si můžete stáhnout zde: se.com/docs.

Schneider Electric Industries SAS

V případě technických dotazů se prosím obraťte na centrum zákaznické podpory ve vaší zemi. se.com/cz



CCT501901



Вижте системното ръководство на потребителя за повече информация:
https://www.productinfo.schneider-electric.com/wiser_eu/

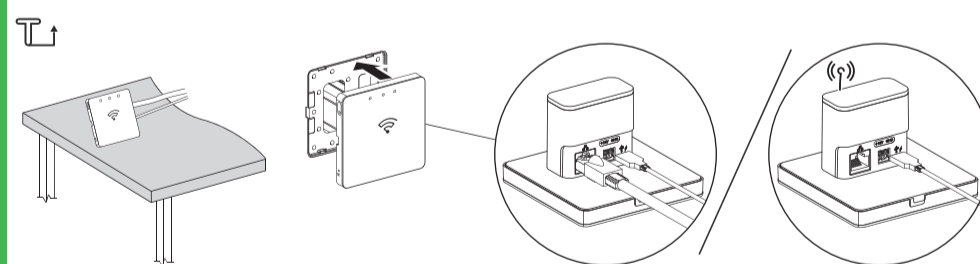
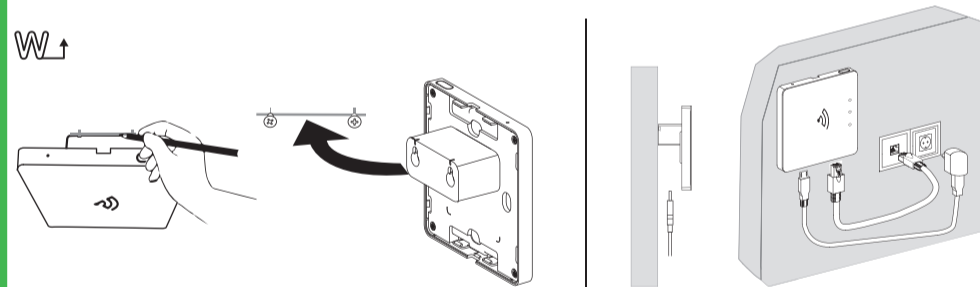
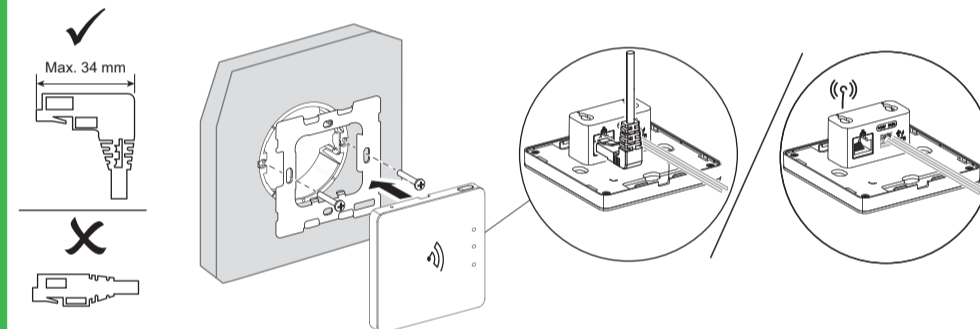
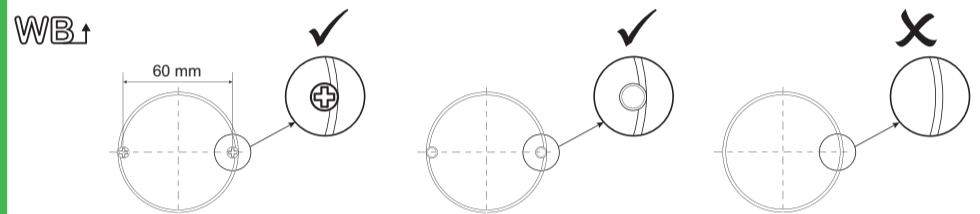
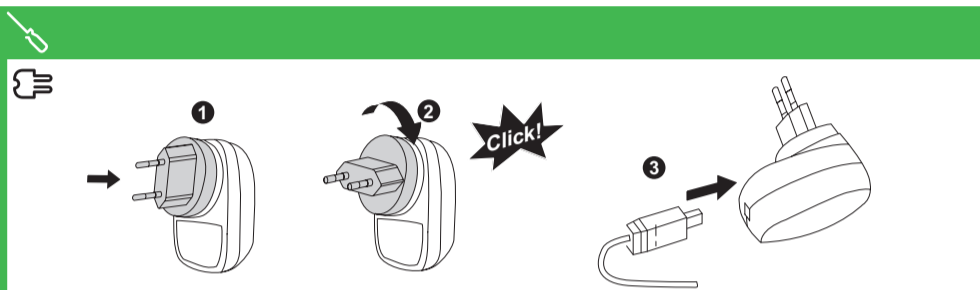
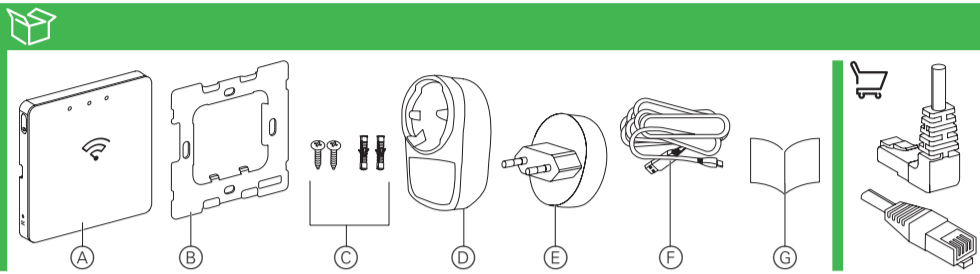

Изисквания

Сканирайте QR кода, за да изтеглите приложението **Wiser** на смартфона си, за да конфигурирате и управлявате устройствата Wiser.



URL адрес на App Store:
<https://itunes.apple.com/us/app/wiser-by-se/id1026806919?ls=1&mt=8>



URL адрес на Google Play Магазин:
<https://play.google.com/store/apps/details?id=com.schneiderelectric.WiserBySE>

За вашата безопасност

⚠️ ОПАСНОСТ

ОПАСНОСТ ОТ ТОКОВ УДАР, ЕКСПЛОЗИЯ ИЛИ ЕЛЕКТРИЧЕСКА ДЪГА

Безопасната електрическа инсталация трябва да се извърши само от квалифициран професионалист. Квалифицираните професионалисти трябва да имат задълбочени познания в следните области:

- Свързване към инсталационни мрежи
- Свързване на няколко електрически устройства
- Полагане на електрически кабели
- Стандарти за безопасност, местни правила и разпоредби за поставяне на кабели

Неспазването на тези инструкции ще доведе до смърт или сериозно нараняване.

Запознаване с продукта

Wiser портът (наричан по-долу **порт**) е комуникационен интерфейс, който може да се свърже към всичките ви устройства Wiser Zigbee и ви позволява да управлявате лесно своята домашна среда.

Функции

- Следи и управлява устройства Wiser Zigbee чрез мобилно приложение, Ethernet или Wi-Fi®.
- Създайте **Моменти** или **Автоматизации**, за да управлявате устройствата Wiser Zigbee чрез мобилното приложение.

Обхват на доставката

- A Wiser порт
- B Метална скоба
- C Винтове: 2 × ST4.2 × 25 мм с дюбели за стена
- D AC адаптер
- E 2-контактен щепсел
- F USB кабел за AC адаптер
- G Инструкции за монтаж

Ethernet кабелът не е включен в пакета. Той трябва да бъде закупен от потребителя.

Монтиране на порта

Инсталиране на AC адаптера

⚠️ ОПАСНОСТ

РИСК ОТ ТОКОВ УДАР, ЕКСПЛОЗИЯ ИЛИ ЕЛЕКТРИЧЕСКА ДЪГА

Уверете се, че 2-контактният щепсел е поставен в правилната позиция и е завъртян на 90° по часовниковата стрелка, докато щепселът не се фиксира към AC адаптера с щракване.

Неспазването на тези инструкции ще доведе до смърт или сериозно нараняване.

Избор на място за монтаж

Портът може да бъде монтиран на:

- Стенна кутия ⇔ WB↑
- Използвайте стандартна стенна кутия за монтажа.
- Използвайте Ethernet кабел с прав ъгъл при монтаж на порта върху стенна кутия.
- Ethernet кабелът и захранващият кабел трябва да бъдат предварително окабелени в стенната кутия.
- Металната скоба не трябва да се закрепва с клеци или нокти. Тя трябва да се монтира върху стенната кутия с винтове, за да се предотврати падането на порта.

• Стена ⇔ W↑

• Маса ⇔ T↑

Използвайте поставка за Wiser порт CCT501400_0001 когато монтирате порта върху маса.

Свързване на порта

Използвайте предоставения AC адаптер или 12 V DC външно захранване за захранване на порта.

⚠️ ОПАСНОСТ

РИСК ОТ ТОКОВ УДАР, ЕКСПЛОЗИЯ ИЛИ ЕЛЕКТРИЧЕСКА ДЪГА

Уверете се, че 12 V DC захранването е изключено, преди да свържете порта.

Неспазването на тези инструкции ще доведе до смърт или сериозно нараняване.

Препоръчително захранване за различни варианти на монтаж:

Порт, монтиран върху стенната кутия: Използвайте 12 V DC външно захранване.

Порт, монтиран директно на стената: Използвайте предоставения AC адаптер.

Порт, монтиран върху маса с помощта на поставка: Използвайте предоставения AC адаптер.

ЗАБЕЛЕЖКА

ПОВРЕДА НА ОБОРУДВАНЕТО

- Ако портът се захранва чрез micro-USB вход, използвайте само доставения AC адаптер.
- Ако портът се захранва през клемите, използвайте само подходящ 12 V DC захранване.

Неспазването на тези инструкции може да доведе до повреда на оборудването.

Работни елементи

- Ⓜ Бутон за нулиране
- Ⓛ Бутон за включване
- Ⓜ LED за Ethernet
- Ⓚ LED за Wi-Fi®
- Ⓛ LED за Zigbee
- Ⓜ Вход за Ethernet
- Ⓝ Клеми за захранване (12 V DC)
- Ⓞ Micro-USB вход за AC адаптер

Нулиране на порта

Портът поддържа Ethernet и Wi-Fi® връзки.

Нулиране на настройките за Ethernet и Wi-Fi®



Нулиране на порта



При успешно нулиране всички данни за конфигурацията, потребителските данни и мрежовите данни се изтриват.

Експлоатация на порта

Изисквания

Портът трябва да бъде правилно монтиран и свързан със захранване.

Конфигуриране на порта

Портът може да се конфигурира чрез мобилното приложение.

За подробни конфигурационни процедури вижте системното ръководство на потребителя.

Поведение на LED индикаторите

Вижте системното ръководство на потребителя.

Отстраняване на неизправности

Вижте системното ръководство на потребителя.

Технически данни

AC захранващ адаптер	Номер на модела: CPS008050100*
	Вход: 100 – 240 V AC, 50/60 Hz Изход: 5.0 V DC, 1.0 A, 5.0 W
Захранване	Средна активна ефективност: 73,7% @115 V AC, 230 V AC
	Консумация на енергия без товар: 0,08 W @115 V AC, 230 V AC
Тип конектор	5 V DC/1,0 A AC захранващ адаптер през micro-USB вход
	12 V DC/0,5 A захранване чрез 2-контактен клеморед (не се включва в обхвата на доставката)
Комуникационен интерфейс	Micro-USB вход за AC адаптер
	2-контактен клеморед Тип кабел: 0,25 мм² до 1,50 мм²
	Ethernet: IEEE802.3, 10/100 base-T (LAN) Wi-Fi®: 2,4 GHz, IEEE802.11 b/g/n Zigbee: 2,4 GHz, съвместим с IEEE802.15.4
Работна честота	2405 – 2480 MHz (Zigbee) 2412 – 2472 MHz (Wi-Fi®)
Макс. предавана радиочестотна мощност	<10 mW (Zigbee) <67 mW (Wi-Fi®)
Системен часовник	RTC функция с плоска батерия (CR1220)
IP характеристика	IP20
Работна температура	0°C до 40°C, употреба само на закрито
Относителна влажност	10% до 90%, без кондензация
Размери на продукта (В × Ш × Д)	86 × 86 × 34 мм
Сертификация	Zigbee 3.0

Изхвърляйте устройството отделно от битовите отпадъци в официален пункт за събиране. Професионалното рециклиране предпазва хората и околната среда от потенциални негативни ефекти.

Търговски марки

- Wiser™ е търговска марка и собственост на Schneider Electric SE, неговите дъщерни и свързани компании.
- Zigbee® е регистрирана търговска марка на Zigbee Alliance.
- Apple® и App Store® са имена на марки или регистрирани търговски марки на Apple Inc.
- Google Play™ Store и Android™ са имена на марки или регистрирани търговски марки на Google Inc.
- Wi-Fi® е регистрирана търговска марка на Wi-Fi Alliance®.

Другите марки и регистрирани търговски марки са принадлежатност на съответните им собственици.

Декларация за съответствие на ЕС

С настоящото Schneider Electric Industries декларира, че този продукт е в съответствие с основните изисквания и други съответни разпоредби на ДИРЕКТИВА 2014/53/ЕС ОТНОСНО РАДИОСЪОБЩЕНИЯТА. Декларацията за съответствие може да бъде изтеглена на адрес: se.com/docs.

Schneider Electric Industries SAS

Ако имате технически въпроси, се свържете с центъра за обслужване на клиенти във вашата страна. se.com/contact

bg el



CCT501901



Ανατρέξτε στον οδηγό χρήστη του συστήματος για περισσότερες πληροφορίες: https://www.productinfo.schneider-electric.com/wiser_eu/

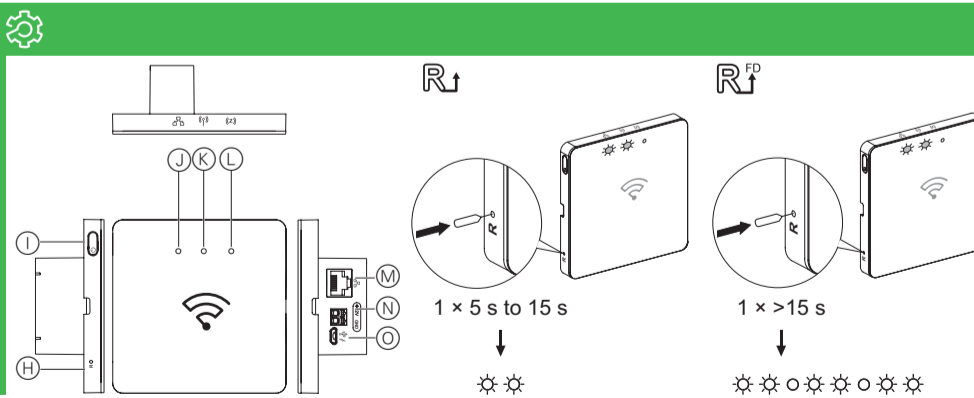
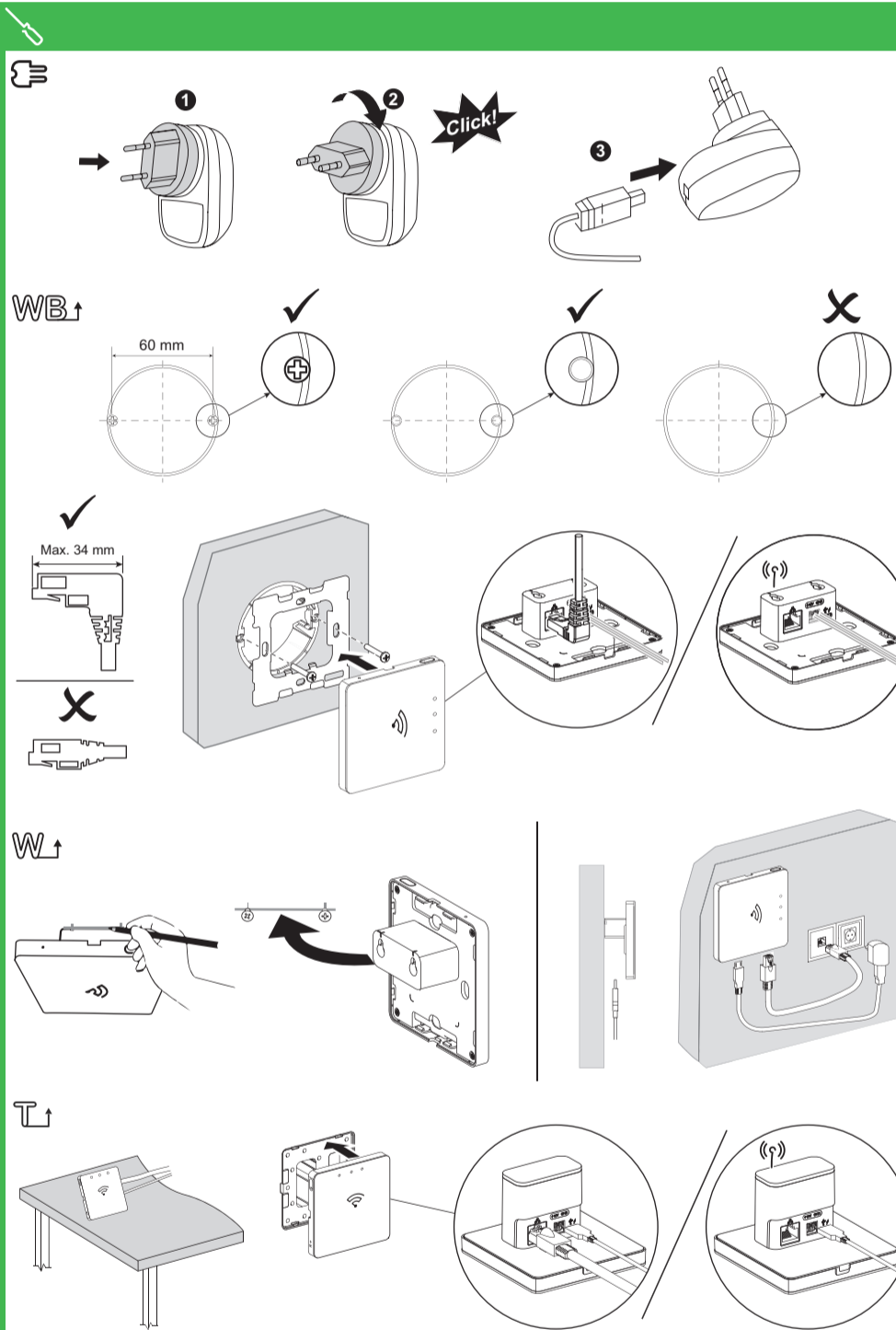
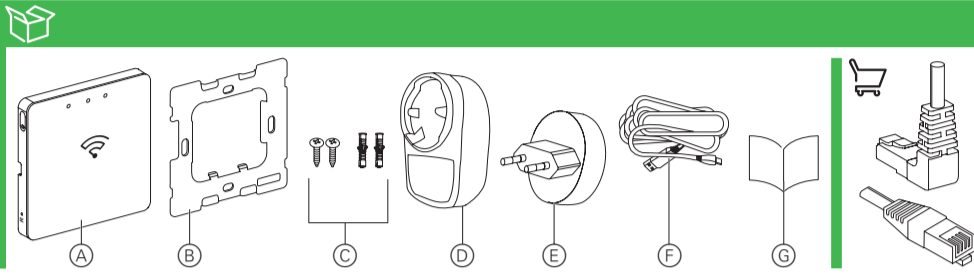

Wiser Gateway

Προαπαιτούμενα

Σαρώστε τον κωδικό QR για να κάνετε λήψη της εφαρμογής Wiser στο smartphone σας, για να ρυθμίσετε και να ελέγξετε τις συσκευές Wiser.



App Store URL: <https://itunes.apple.com/us/app/wiser-by-se/id1026806919?ls=1&mt=8>

Google Play Store URL: <https://play.google.com/store/apps/details?id=com.schneiderelectric.WiserBySE>

Για την ασφάλειά σας

⚠️ ⚠️ ΚΙΝΔΥΝΟΣ

ΚΙΝΔΥΝΟΣ ΗΛΕΚΤΡΟΠΛΗΞΙΑΣ, ΕΚΡΗΞΗΣ Ή ΗΛΕΚΤΡΙΚΟΥ ΤΟΞΟΥ
Η ασφαλής ηλεκτρική εγκατάσταση πρέπει να γίνεται μόνο από ειδικευμένους ηλεκτρολόγους. Οι ειδικευμένοι ηλεκτρολόγοι πρέπει να έχουν ειδικευμένες γνώσεις στους εξής τομείς:

- Σύνδεση σε δίκτυα εγκαταστάσεων
- Σύνδεση πολλών ηλεκτρικών συσκευών
- Τοποθέτηση ηλεκτρικών καλωδίων
- Πρότυπα ασφαλείας, τοπικοί κανόνες και κανονισμοί καλωδίωσης

Η μη τήρηση αυτών των οδηγιών μπορεί να έχει ως αποτέλεσμα θανατηφόρους ή σοβαρούς τραυματισμούς.

Εξοικείωση με το προϊόν

Το Wiser Gateway (εφεξής **πύλη**) είναι μια διαφανή επικοινωνίας που μπορεί να συνδεθεί σε όλες τις συσκευές Wiser Zigbee σας, παρέχοντάς σας τη δυνατότητα να διαχειρίζεστε εύκολα το οικιακό σας περιβάλλον.

Λειτουργίες

- Παρακολουθεί και ελέγχει τις συσκευές Wiser Zigbee μέσω της εφαρμογής για κινητές συσκευές, Ethernet ή Wi-Fi®.
- Δημιουργείτε **στιγμές ή αυτοματισμούς** για να λειτουργείτε συσκευές Wiser Zigbee μέσω της εφαρμογής για κινητές συσκευές.

Περιεχόμενα συσκευασίας

- A Wiser Gateway
- B Μεταλλικό στήριγμα
- C Βίδες: 2 X ST4.2 X 25 mm με βύσμα τοίχου
- D Προσαρμογέας AC
- E Βύσμα 2 ακίδων
- F Καλώδιο USB προσαρμογέα AC
- G Οδηγίες εγκατάστασης

Το καλώδιο Ethernet δεν περιλαμβάνεται στο πακέτο. Πρέπει να παρέχεται από τον χρήστη.

Στερέωση του gateway

Εγκατάσταση του προσαρμογέα AC

⚠️ ⚠️ ΚΙΝΔΥΝΟΣ

ΚΙΝΔΥΝΟΣ ΗΛΕΚΤΡΟΠΛΗΞΙΑΣ, ΕΚΡΗΞΗΣ Ή ΗΛΕΚΤΡΙΚΟΥ ΤΟΞΟΥ
Βεβαιωθείτε ότι το βύσμα 2 ακίδων έχει τοποθετηθεί στη σωστή θέση και ότι έχει περιστραφεί δεξιόστροφα 90° έως ότου το βύσμα ασφαλίσει πάνω στον προσαρμογέα AC με ένα «κλικ».

Η μη τήρηση αυτών των οδηγιών μπορεί να έχει ως αποτέλεσμα θανατηφόρους ή σοβαρούς τραυματισμούς.

Επιλογή της θέσης εγκατάστασης

Η πύλη μπορεί να εγκατασταθεί σε:

- Επιτοίχιο κουτί \Rightarrow WB↑
- Χρησιμοποιήστε ένα τυπικό επιτοίχιο κουτί για την εγκατάσταση.
- Χρησιμοποιήστε ένα καλώδιο Ethernet ορθής γωνίας κατά την εγκατάσταση της πύλης σε ένα επιτοίχιο κουτί.
- Το καλώδιο Ethernet και το καλώδιο τροφοδοσίας πρέπει να είναι προσυρματωμένα στο επιτοίχιο κουτί.
- Το μεταλλικό άγκιστρο δεν πρέπει να στερεώνεται με νύχια. Θα πρέπει να τοποθετείται στο επιτοίχιο κουτί με βίδες για να αποτρέπεται η πτώση της πύλης.
- Τοίχο \Rightarrow W↑
- Πίνακας \Rightarrow T↑

Χρησιμοποιήστε το στήριγμα για το Wiser Gateway CCT501400_0001 κατά την τοποθέτηση της πύλης σε τραπέζι.

Σύνδεση της πύλης

Χρησιμοποιήστε είτε τον παρεχόμενο προσαρμογέα AC είτε την εξωτερική τροφοδοσία 12 VDC για να ενεργοποιήσετε την πύλη.

⚠️ ⚠️ ΚΙΝΔΥΝΟΣ

ΚΙΝΔΥΝΟΣ ΗΛΕΚΤΡΟΠΛΗΞΙΑΣ, ΕΚΡΗΞΗΣ Ή ΗΛΕΚΤΡΙΚΟΥ ΤΟΞΟΥ
Βεβαιωθείτε ότι το τροφοδοτικό 12 VDC είναι απενεργοποιημένο πριν πραγματοποιήσετε συνδέσεις στην πύλη.

Η μη τήρηση αυτών των οδηγιών μπορεί να έχει ως αποτέλεσμα θανατηφόρους ή σοβαρούς τραυματισμούς.

Συνιστώμενη τροφοδοσία ρεύματος για διαφορετικές επιλογές τοποθέτησης:

Πύλη τοποθετημένη στο επιτοίχιο κουτί: Χρησιμοποιήστε εξωτερικό τροφοδοτικό 12 VDC.

Πύλη τοποθετημένη απευθείας στον τοίχο:

Χρησιμοποιήστε τον παρεχόμενο προσαρμογέα AC.

Πύλη εγκατεστημένη σε τραπέζι με χρήση στηρίγματος:

Χρησιμοποιήστε τον παρεχόμενο προσαρμογέα AC.

ΣΗΜΕΙΩΣΗ

ΖΗΜΙΑ ΣΤΟΝ ΕΞΟΠΛΙΣΜΟ

- Αν η πύλη τροφοδοτείται μέσω της θύρας micro USB χρησιμοποιήστε μόνο τον παρεχόμενο προσαρμογέα AC.
 - Αν η πύλη τροφοδοτείται μέσω των τερματισμών, χρησιμοποιήστε μόνο ένα κατάλληλο τροφοδοτικό 12 VDC.
- Η μη τήρηση των οδηγιών μπορεί να προκαλέσει ζημιά στον εξοπλισμό.**

Στοιχεία χειρισμού

- H Κομπι επικοινωνίας
- L Κομπι τροφοδοσίας
- J LED Ethernet
- K Wi-Fi® LED
- L LED Zigbee
- M Θύρα Ethernet
- N Ακροδέκτες για τροφοδοσία (12 VDC)
- O Θύρα Micro USB για τον προσαρμογέα AC

Επικοινωνία της πύλης

Η πύλη υποστηρίζει συνδέσεις Ethernet και Wi-Fi®.

Επικοινωνία των ρυθμίσεων Ethernet και Wi-Fi®



Επικοινωνία της πύλης



Κατά την επιτυχή επικοινωνία, όλα τα δεδομένα ρύθμισης παραμέτρων, τα δεδομένα χρήστη και τα δεδομένα δικτύου διαγράφονται.

Λειτουργία της πύλης

Προαπαιτούμενα

Η πύλη πρέπει να εγκατασταθεί και να ενεργοποιηθεί σωστά.

Ρύθμιση παραμέτρων της πύλης

Η ρύθμιση των παραμέτρων της πύλης μπορεί να γίνει μέσω της εφαρμογής για κινητές συσκευές.

Για λεπτομερείς διαδικασίες ρύθμισης παραμέτρων ανατρέξτε στον οδηγό χρήστη του συστήματος.

Συμπεριφορά των LED

Ανατρέξτε στον οδηγό χρήστη του συστήματος.

Αντιμετώπιση προβλημάτων

Ανατρέξτε στον οδηγό χρήστη του συστήματος.

Τεχνικά στοιχεία

Προσαρμογέας ισχύος AC	Αριθμός μοντέλου: CPS008050100*
	Είσοδος: 100-240 VAC, 50/60 Hz
Τροφοδοσία ρεύματος	Έξοδος: 5,0 VDC, 1,0 A, 5,0 W
	Μέση ενεργός απόδοση: 73,7% @ 115 VAC, 230 VAC
Τροφδοσία ρεύματος	Κατανάλωση ισχύος άνευ φορτίου: 0,08 W @ 115 VAC, 230 VAC
	Προσαρμογέας ισχύος AC 5 VDC/1,0 A μέσω θύρας micro USB
Τύπος σύνδεσης	Τροφοδοτικό 12 VDC/0,5 A μέσω τερματιστή 2 ακίδων (δεν περιλαμβάνεται στη συσκευασία)
	Θύρα Micro USB για τον προσαρμογέα AC
Διεπαφή επικοινωνίας	Τερματιστής 2 ακίδων Τύπος καλωδίου: 0,25 mm2 έως 1,50 mm2
	Ethernet: IEEE802.3, 10/100 base-T (LAN)
Συχνότητα λειτουργίας	Wi-Fi®: 2,4 GHz, IEEE802.11 b/g/n
	Zigbee: συμβατό με 2,4 GHz, IEEE802.15.4
Μέγ. μεταδιδόμενη ισχύς ραδιοσυχνότητας	2405 - 2480 MHz (Zigbee)
	2412 - 2472 MHz (Wi-Fi®)
Ρόλοι συστήματος	<10 mW (Zigbee) <67 mW (Wi-Fi®)
Βαθμός IP	Λειτουργία RTC με μπαταρία τύπου κέρματος (CR1220)
Θερμοκρασία λειτουργίας	IP20
Σχετική υγρασία	0 °C έως 40 °C, χρήση μόνο σε εσωτερικό χώρο
Διαστάσεις προϊόντος (Υ x Π x Β)	10% έως 90%, μη συμπυκνούμενη
Πιστοποίηση	86 x 86 x 34 mm
	Zigbee 3.0

Η απόσυρση της συσκευής γίνεται σε ένα επίσημο σημείο συλλογής και όχι μαζί με τα οικιακά απορρίμματα. Η σωστή ανακύκλωση προστατεύει τους ανθρώπους και το περιβάλλον από πιθανές αρνητικές επιπτώσεις.

Εμπορικά σήματα

- Το Wiser™ είναι εμπορικό σήμα και ιδιοκτησία της Schneider Electric SE, των θυγατρικών της και των συνδεδεμένων της εταιρειών.
- Το Zigbee® είναι κατοχυρωμένο εμπορικό σήμα της Zigbee Alliance.
- Τα Apple® και App Store® είναι εμπορικά ονόματα ή κατοχυρωμένα εμπορικά σήματα της Apple Inc.
- Τα Google Play™ Store και Android™ είναι εμπορικά ονόματα ή κατοχυρωμένα εμπορικά σήματα της Google Inc.
- Το Wi-Fi® είναι κατοχυρωμένο εμπορικό σήμα της Wi-Fi Alliance®.

Τα άλλα εμπορικά ονόματα και τα κατοχυρωμένα εμπορικά σήματα αποτελούν ιδιοκτησίες των αντίστοιχων κατόχων τους.

Δήλωση συμμόρφωσης της ΕΕ

Η εταιρεία Schneider Electric Industries, δηλώνει εδώ πως αυτό το προϊόν συμμορφώνεται προς τις βασικές απαιτήσεις και τις άλλες σχετικές διατάξεις της Ευρωπαϊκής Οδηγίας Ραδιοφωνικού Εξοπλισμού 2014/53/ΕΕ. Η δήλωση συμμόρφωσης διατίθεται για ηλεκτρονική λήψη στη διεύθυνση: se.com/docs.

Schneider Electric Industries SAS

Εάν έχετε τεχνικές ερωτήσεις επικοινωνήστε με το κέντρο εξυπηρέτησης πελατών της χώρας σας. se.com/contact

en



CCT501901

Wiser

Schneider
Electric

Refer to the **system user guide** for more information:
https://www.productinfo.schneider-electric.com/wiser_eu/

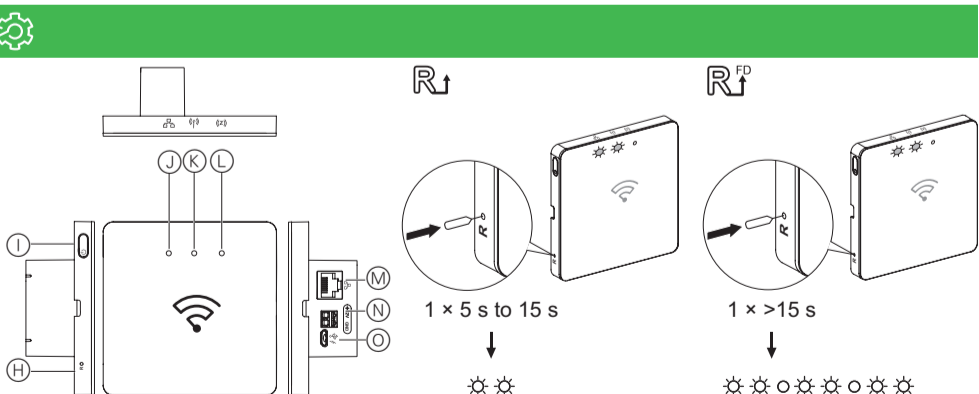
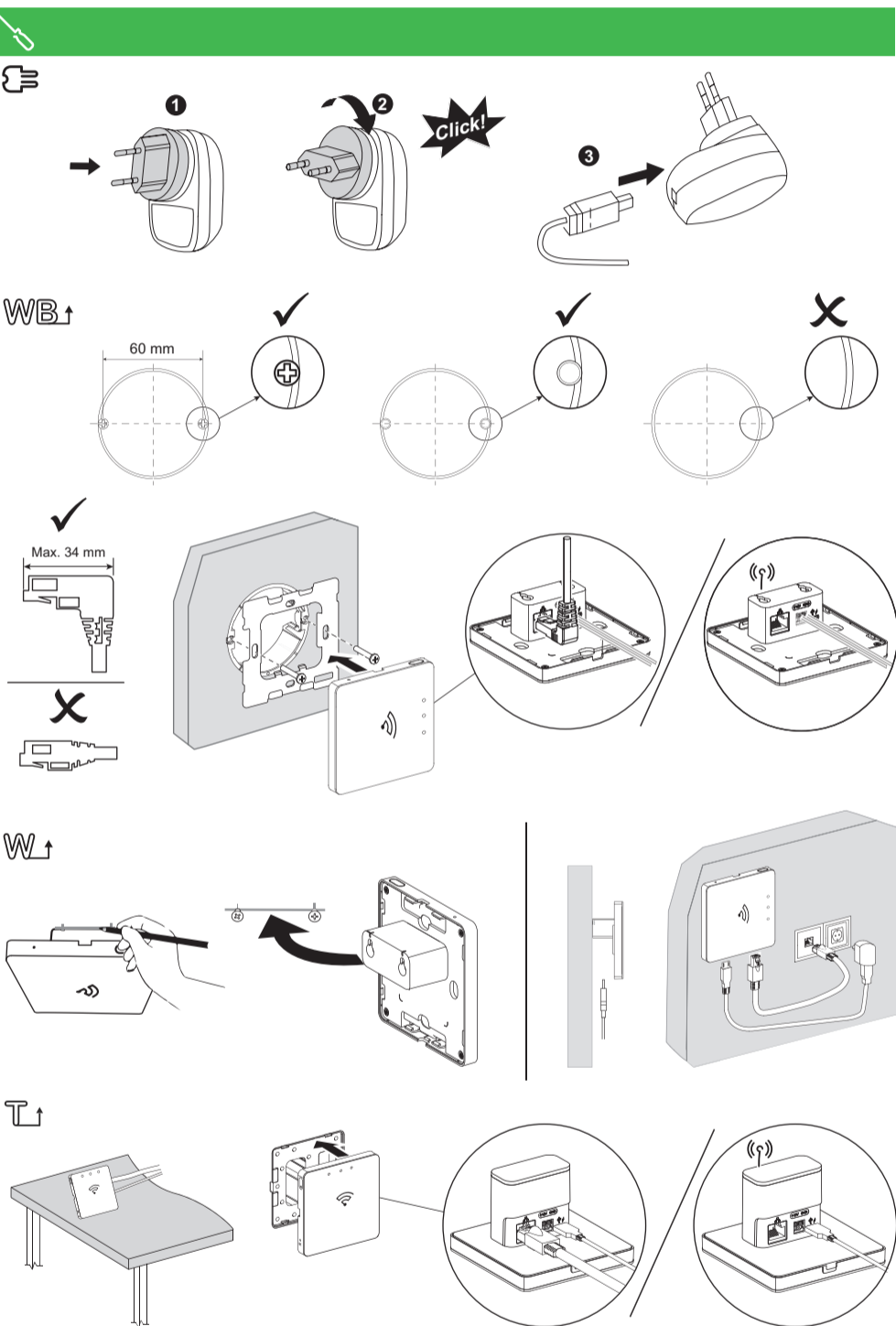
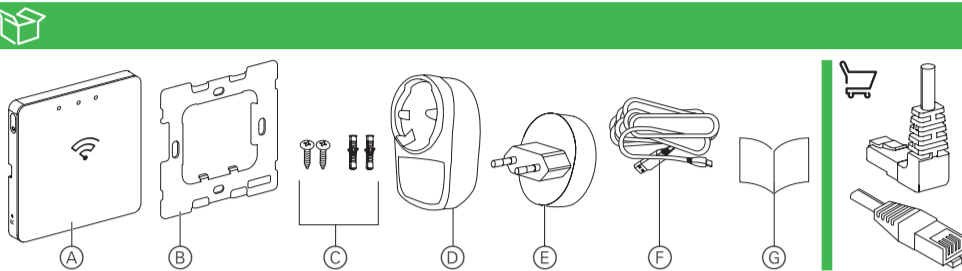

en

Wiser Gateway

Prerequisites

Scan the QR code to download the **Wiser app** to your smartphone, to configure and control Wiser devices.



App Store URL:
<https://itunes.apple.com/us/app/wiser-by-se/id1026806919?ls=1&mt=8>



Google Play Store URL:
<https://play.google.com/store/apps/details?id=com.schneiderelectric.WiserBySE>

For your safety

⚠️ ⚠️ DANGER

HAZARD OF ELECTRIC SHOCK, EXPLOSION, OR ARC FLASH

Safe electrical installation must be carried out only by skilled professionals. Skilled professionals must prove profound knowledge in the following areas:

- Connecting to installation networks
- Connecting several electrical devices
- Laying electric cables
- Safety standards, local wiring rules and regulations

Failure to follow these instructions will result in death or serious injury.

Getting to know the product

The Wiser Gateway (hereinafter known as **gateway**) is a communication interface that can be connected to all your Wiser Zigbee devices, enabling you to easily manage your home environment.

Functions

- Monitors and controls Wiser Zigbee devices through the mobile app, Ethernet or Wi-Fi®.
- Create *Moments* or *Automations* to operate Wiser Zigbee devices through the mobile app.

Package contents

- Ⓐ Wiser gateway
- Ⓑ Metal bracket
- Ⓒ Screws: 2 × ST4.2 × 25 mm with wall plug
- Ⓓ AC adaptor
- Ⓔ 2-pin plug
- Ⓕ AC adaptor USB cable
- Ⓖ Installation instructions

The ethernet cable is not included in the package. It must be procured by the user.

Mounting the gateway

Installing the AC adaptor

⚠️ ⚠️ DANGER

RISK OF ELECTRIC SHOCK, EXPLOSION OR ARC FLASH

Make sure that the 2-pin plug is inserted in the correct position and rotated clockwise 90° until the plug firmly locks onto the AC adaptor with a 'click' sound.

Failure to follow these instructions will result in death or serious injury.

Choosing the installation location

The gateway can be installed on:

- Wall box → WB↑
- Use a standard wall box for the installation.
- Use a right angle ethernet cable when installing the gateway on a wall box.
- The ethernet cable and power cable must be pre-wired in the wall box.
- The metal bracket must not be fixed with claws or nails. It should be mounted on the wall box using screws to prevent the gateway from falling.
- Wall → W↑
- Table → T↑

Use the tablestand for Wiser Gateway CCT501400_0001 when mounting the gateway on a table.

Connecting the gateway

- ⓘ Use either the supplied AC adaptor or 12 VDC external power supply to power on the gateway.

⚠️ ⚠️ DANGER

RISK OF ELECTRIC SHOCK, EXPLOSION OR ARC FLASH

Make sure that the 12 VDC power supply is turned off before making connections to the gateway.

Failure to follow these instructions will result in death or serious injury.

Recommended power supply for different mounting options:

Gateway mounted on the wall box: Use a 12 VDC external power supply.

Gateway mounted directly on the wall: Use the supplied AC adaptor.

Gateway installed on a table using tablestand: Use the supplied AC adaptor.

NOTICE

EQUIPMENT DAMAGE

- If the gateway is powered through the micro USB port, use the provided AC adaptor only.
- If the gateway is powered through the terminals, use a suitable 12 VDC power supply only.

Failure to follow these instructions can result in equipment damage.

Operating elements

- Ⓗ Reset button
- Ⓘ Power button
- Ⓝ Ethernet LED
- Ⓚ Wi-Fi® LED
- Ⓛ Zigbee LED
- Ⓜ Ethernet port
- Ⓝ Terminals for power supply (12 VDC)
- Ⓞ Micro USB port for the AC adaptor

Resetting the gateway

- ⓘ The gateway supports Ethernet and Wi-Fi® connections.

Resetting the Ethernet and Wi-Fi® settings



Resetting the gateway



Upon successful reset all configuration data, user data and network data is deleted.

Operating the gateway

Prerequisites

The gateway must be properly installed and powered on.

Configuring the gateway

The gateway can be configured through the mobile app.

For detailed configuration procedures refer to the system user guide.

Behaviour of the LEDs

Refer to the system user guide.

Troubleshooting

Refer to the system user guide.

Technical data

AC power adaptor	Model number: CPS008050100*
	Input: 100-240 VAC, 50/60 Hz
	Output: 5.0 VDC, 1.0 A, 5.0 W
Power supply	Average active efficiency: 73.7% @115 VAC, 230 VAC
	No-load power consumption: 0.08 W @115 VAC, 230 VAC
Connector type	5 VDC/1.0 A AC power adaptor through micro USB port
	12 VDC/0.5 A power supply through 2-pin terminal block (not included in the package)
Communication interface	2-pin terminal block Cable type: 0.25 mm ² to 1.50 mm ²
	Ethernet: IEEE802.3, 10/100 base-T (LAN)
	Wi-Fi®: 2.4 GHz, IEEE802.11 b/g/n Zigbee: 2.4 GHz, IEEE802.15.4 compliant
Operating frequency	2405 - 2480 MHz (Zigbee)
	2412 - 2472 MHz (Wi-Fi®)
Max. radio-frequency power transmitted	<10 mW (Zigbee)
	<67 mW (Wi-Fi®)
System clock	RTC function with coin battery (CR1220)
IP rating	IP20
Operating temperature	0 °C to 40 °C, indoor use only
Relative humidity	10% to 90%, non-condensing
Product dimensions (H × W × D)	86 × 86 × 34 mm
Certification	Zigbee 3.0

Dispose of the device separately from household waste at an official collection point. Professional recycling protects people and the environment against potential negative effects.

Trademarks

- Wiser™ is a trademark and the property of Schneider Electric SE, its subsidiaries and affiliated companies.
 - Zigbee® is a registered trademark of the Zigbee Alliance.
 - Apple® and App Store® are brand names or registered trademarks of Apple Inc.
 - Google Play™ Store and Android™ are brand names or registered trademarks of Google Inc.
 - Wi-Fi® is registered trademark of Wi-Fi Alliance®.
- Other brands and registered trademarks are properties of their relevant owners.

EU Declaration of conformity

Hereby, Schneider Electric Industries, declares that this product is in compliance with the essential requirements and other relevant provisions of RADIO EQUIPMENT DIRECTIVE 2014/53/EU. Declaration of conformity can be downloaded on: se.com/docs.

Schneider Electric Industries SAS

If you have technical questions, please contact the Customer Care Centre in your country. se.com/contact